

**SWM 斯威 G05**  
**使用说明书**  
Uputstvo za upotrebu





## Predgovor

Hvala vam što ste izabrali SWM MOTORS. U cilju bezbednog i propisnog upravljanja vozilom i održavanja, kao i najboljeg doživljaja pri vožnji, molimo vas da pažljivo pročitate uputstvo za upotrebu.

Svi ovlašćeni servisi kompanije SWM su potpuno upoznati sa performansama vozila i spremni su da vam pruže kompletnu uslugu. U slučaju bilo kakve potrebe, molimo vas da kontaktirate najbliži ovlašćeni servis kompanije SWM. Strpljivo ćemo vam ponuditi odgovarajuća rešenja i usluge.

Uputstvo za upotrebu predstavlja deo kompletnog vozila. Nakon što pročitate uputstvo za upotrebu, molimo vas da ga držite u vozilu kako bi u svakom trenutku moglo da se koristi. Molimo vas da, prilikom prodaje vozila, zajedno sa vozilom predate i uputstvo za upotrebu.

Ukoliko imate bilo kakvo mišljenje ili sugestiju u vezi sa uputstvom za upotrebu, molimo vas da se konsultujete ili dostavite povratne informacije ovlašćenom servisu kompanije SWM ili da pozovete korisničku službu kompanije SWM MOTORS: 400-0555-777.

Hvala vam na podršci koju pružate kompaniji SWM MOTORS. Želimo vam prijatnu vožnju.

Brilliance Shineray Chongqing Automobile Co., Ltd.

mart 2022. godine

**Brilliance Shineray Chongqing Automobile Co., Ltd. Sva prava zadržana.**

**Bez pismene saglasnosti kompanije Brilliance Shineray Chongqing Automobile Co., Ltd., nijedan deo uputstva za upotrebe se ne sme kopirati niti umnožavati.**

**Autorska prava zadržana.**

**Pažnja: Model i slika na naslovnoj strani uputstva za upotrebu služe isključivo u orijentacione svrhe. Konkretni detalji se razlikuju u zavisnosti od vozila.**

## Smernice

### Smernice za korisnike

#### Upotreba vozila

Molimo vas da prilikom kupovine vozila proverite da li je tehnička dokumentacija vozila kompletna.

Molimo vas da pre upotrebe vozila pažljivo pročitate uputstvo za upotrebu.

#### Održavanje vozila

Molimo vas da prvi servis i redovne servise obavljate u ovlašćenom servisu kompanije SWM nakon pređene odgovarajuće kilometraže ili nakon isteka odgovarajućeg vremenskog perioda, jer u suprotnom šteta nastala usled nepropisnog održavanja neće biti pokrivena garancijom.

I *Uputstvo za upotrebu* i *Uputstvo za održavanje* predstavljaju sporazume između Kompanije i korisnika kojima se definišu odgovornosti za garanciju kvaliteta proizvoda, te prava i obaveze vezane za post-prodajne usluge. Molimo vas da pre upotrebe vozila pažljivo pročitate uputstvo za upotrebu i uputstvo za održavanje. Ukoliko proizvod ne koristite, ne održavate ili ne popravljate u skladu sa *Uputstvom za upotrebu* i *Uputstvom za održavanje* ili ukoliko nadograđujete, prilagođavate ili rastavlјate vozilo u sopstvenoj režiji bez dozvole, izgubićete pravo na naknadu bilo kakve štete koja proistekne iz tih radnji. Bilo koji zahtev po osnovu garancije će u tom slučaju biti odbačen od strane ovlašćenog servisa kompanije SWM.

Ukoliko je potrebno povlačenje proizvoda, to se obavlja u skladu sa relevantnom nacionalnom regulativom.

#### Prateća oprema, rezervni delovi i nadogradnja

Za sve neophodne zamene se preporučuju originalna prateća oprema i rezervni delovi. Ukoliko se koriste neoriginalna prateća oprema i rezervni delovi, kao i ukoliko se zamena, montaža i nadogradnja obavljaju pomoću neoriginalne prateće opreme i rezervnih delova, mi ne dajemo bilo kakvu garanciju niti preuzimamo bilo kakvu odgovornost ili obavezu.

Uz to, bilo kakvo oštećenje ili smanjene performanse vozila usled upotrebe neoriginalne prateće opreme i rezervnih delova neće biti pokriveno garancijom.

#### Odlaganje vozila

Vazdušni jastuk vozila sadrži eksplozivne hemijske supstance. Ukoliko se vozilo odlaže a vazdušni jastuk nije demontiran, to može dovesti do nezgode kao što je požar. Preporučuje se prethodna demontaža vazdušnog jastuka od strane ovlašćenog servisa kompanije SWM ili drugog tela kvalifikovanog za popravke.

#### Sistem evidentiranja podataka o događajima (EDR)

Ovo vozilo je opremljeno sistemom za evidentiranja podataka o događajima (EDR). On pre svega beleži brzinu kretanja i način kočenja vozila prilikom sudara i koristi se za pomoć pri analiziranju nezgode. Međutim, u zavisnosti od ozbiljnosti i vrste sudara, podaci se u nekim slučajevima ne mogu zabeležiti.

Podaci koji se beleže putem EDR sistema u ovom vozilu su:

- ◆ Proces pritiskanja papučice kočnice od strane vozača (ukoliko dođe do aktivacije kočnice).
- ◆ Brzina vozila (informacija o brzini koju izračunava ABS sistem (preko senzora brzine okretanja točka) koju beleži EDR kontroler).
- ◆ Podužna delta-V, maksimalna zabeležena podužna delta-V i vreme maksimalne zabeležene podužne delta-V vozila.
- ◆ Identifikacioni broj vozila (VIN)

Putanja preuzimanja podataka pomoću alata za očitavanje podataka iz EDR sistema:

- ◆ EDR podaci bi trebalo da se očitavaju pomoću posebnog alata. Molimo vas da se za više detalja konsultujete sa postprodajnim servisom.

### **Pažnja**

- ◆ EDR sistem će beležiti podatke isključivo ukoliko je vozilo učestvovalo u sudaru definisane ozbiljnosti, odnosno ukoliko je došlo do odgovarajuće promene brzine (naglog usporenja ili ubrzanja). Podaci se neće beležiti prilikom uobičajene vožnje.
- ◆ Kada u EDR kontroleru ima dovoljno memorijskog prostora, prethodno zabeleženi otključani događaji će biti presnimljeni, ali zaključani događaji ne mogu biti presnimljeni.
- ◆ Kako biste pročitali definicije zaključanih i nezaključanih događaja, molimo vas da pogledate *GB 39732 sistem za beleženje podataka o događajima na automobilu.*

### **Ažuriranost uputstva za upotrebu**

Sve informacije prikazane u uputstvu za upotrebu su ažurirane u trenutku štampanja. Međutim, s obzirom da kompanija SWM MOTORS nastavlja da unapređuje i nadograđuje svoje proizvode, sadržaj uputstva za upotrebu će se s vremena na vreme menjati bez prethodnog obaveštenja.

### **Pribavljanje Uputstva za upotrebu i Uputstva za održavanje**

Uputstvo za upotrebu i Uputstvo za održavanje se mogu dobiti u elektronskom obliku (kompletno uputstvo) i u štampanom obliku (skraćeno uputstvo). Takvo odštampano uputstvo (skraćena verzija) sadrži glavne delove Uputstva za upotrebu i Uputstva za održavanje. To uputstvo u kratkim crtama objašnjava određene važne praktične informacije koje će vam pomoći da se upoznate sa vozilom preko najčešće korišćenih funkcija vozila. Takođe sadrži informacije o garanciji vezane za održavanje vašeg vozila.

Elektronska verzija *Uputstva za upotrebu* i *Uputstva za održavanje* se može dobiti na sledeće načine:

1. Slobodan pristup preko zvaničnog veb sajta (<https://www.swmmotors.com.cn>) > > servisna garancija >> informacije o održavanju.
2. Preuzimanje skeniranjem QR koda u nastavku.

- ◆ Kompletno *Uputstvo za upotrebu*



- ◆ Kompletno *Uputstvo za održavanje*



### **Napomene**

#### **Smernice o položaju**

Osim ukoliko nije drugačije navedeno, opisi orijentacije vozila dati u uputstvu za upotrebu (napred, nazad, levo i desno) su zasnovani na smeru kretanja vozila pri vožnji unapred.

#### **Upozorenje i pažnja**

Uputstvo za upotrebu sadrži upozorenja o ličnoj bezbednosti i mogućem oštećenju vozila. Kako bi se izbegle fizičke povrede i oštećenje vozila, molimo vas da uvek poštujuete sadržaj upozorenja pri vožnji.

### **Upozorenje**

- ◆ Oznake upozorenja. Ignorisanje ovih upozorenja može dovesti do teških telesnih povreda, pa čak i do smrtnog ishoda. Ovo upozorenje vas podseća na to šta bi trebalo a šta ne bi trebalo da se radi u cilju smanjenja rizika nastanka povreda ili smrtnog ishoda fizičkih lica.

### **Pažnja**

- ◆ Oznake pažnje. Ignorisanje ovih oznaka pažnje može dovesti do oštećivanja vozila i drugih uređaja. Ova oznaka pažnje vas podseća na to šta bi trebalo a šta ne bi trebalo da se radi u cilju smanjenja rizika oštećenja vozila i drugih uređaja.

### **Napomena**

- ◆ Napomene. Podsećaju vas na pomoćne informacije koje vam mogu biti od koristi.

### **Zaštita životne sredine**

- ◆ Opis mera zaštite životne sredine.

# Sadržaj

<b>1. Instrument tabla i rad vozila</b>	<b>8</b>	Predstavljanje funkcije prekidača za panorama krov.....	22
Instrument tabla.....	8	Sedište.....	23
Prikaz instrument table (LCD).....	8	Podešavanje naslona za glavu.....	23
Prikaz instrument table (kompetan segmintirani ekran).....	9	Podešavanje prednjih sedišta.....	24
Indikatorske lampice na instrument tabli.....	10	Drugi red sedišta.....	26
Indikator upozorenja na instrument tabli.....	11	Zadnji red sedišta.....	27
Ključ.....	15	Retrovizor.....	29
Inteligentni ključ.....	15	Unutrašnji retrovizor.....	29
Mehanički ključ.....	15	Spoljašnji retrovizor.....	29
Vrata.....	16	Upravljač/volan.....	31
Otključavanje i zaključavanje inteligentnog sistema za ulazak.....	16	Podešavanje upravljača vozila.....	33
Otključavanje i zaključavanje pomoću tastera na ključu.....	16	Sirena.....	33
Otključavanje i zaključavanje mehaničkim ključem.....	17	Svetla.....	34
Otključavanje i zaključavanje preko centralnog kontrolnog prekidača.....	17	Prekidač za upravljanje svetlima.....	34
Otključavanje i zaključavanje unutrašnjom ručicom.....	17	Regulisanje visine svetala.....	36
Automatsko zaključavanje tokom vožnje.....	18	Unutrašnja svetla.....	36
Otključavanje u slučaju sudara.....	18	Brisač.....	37
Spoljašnja ručica vrata.....	18	Prekidač/ručica za kontrolu brisača.....	37
Unutrašnja ručica vrata.....	18	Prednja hauba.....	39
Prozori.....	19	Otvoriti prednju haubu.....	39
Informacije o podizaču stakla.....	19	Zatvaranje prednje haube.....	39
Panorama krov.....	20	Prtljažnik.....	40
Prekidač za panorama krov.....	20	Otvaranje i zatvaranje prtljažnika.....	40
Predstavljanje funkcije prekidača za panorama krov.....	21	Otključavanje prtljažnika u hitnim situacijama.....	41
		Poklopac rezervoara za gorivo.....	41
		Otvaranje i zatvaranje poklopca rezervoara za gorivo.....	41
		Klima uređaj.....	42

Upravljački panel klima uređaja (automatski klima uređaj).....	42	Menjač.....	59
Predstavljanje funkcija klima uređaja (automatska klima).....	43	Parkirna kočnica.....	62
Upravljački panel klima uređaja (električni klima uređaj).....	44	Sistem pomoći u vožnji.....	63
Predstavljanje funkcija klima uređaja (električna klima).....	45	Sistem kontroleza pomoć pri kočenju.....	63
Upravljački panel klima uređaja (klima uređaj sa zadnjim isparivačem).....	46	Radarski senzor i kamera.....	66
Predstavljanje funkcija klima uređaja (klima uređaj sa zadnjim isparivačem).....	46	Tempomat.....	67
<b>2. Bezbednost</b>	<b>47</b>	Detekcija mrtvog ugla (BSD).....	69
Sigurnosni pojas.....	47	Detekcija objekta u pokretu (MOD).....	71
Pravilna upotreba sigurnosnog pojasa.....	47	Upozorenje na otvorena vrata (DOW).....	72
Pravilna upotreba sigurnosnog pojasa.....	48	Upozorenje na promenu trake.....	73
Podešavanje visine vozačevog sigurnosnog pojasa.....	49	Upozorenje na sudar spreda.....	75
Vazdušni jastuk.....	50	Upozorenje na umor pri vožnji.....	76
Pozicija vazdušnog jastuka.....	50	Radarski sistem pri vožnji u rikverc.....	76
Aktivacija vazdušnog jastuka.....	51	Sistem rikverc kamere.....	77
Dečija zaštitna oprema.....	52	Sistem panorama slike od 360°.....	78
Smernice za bezbednost dece.....	52	Vožnja i okruženje.....	81
Sigurnosna brava za decu (Child Lock).....	53	Vožnja po maglovitom vremenu.....	81
Klase dečijih sedišta.....	53	Vožnja po kišovitom vremenu.....	81
Načini korišćenja dečijeg sedišta.....	54	Vožnja po toplom vremenu.....	82
Montaža dečijeg sedišta.....	56	Vožnja po hladnom vremenu.....	83
<b>3. Startovanje motora i vožnja</b>	<b>58</b>	<b>4. Vanredne situacije</b>	<b>84</b>
Specifikacije vožnje.....	58	Ponašanje u vanrednim situacijama.....	84
Provera pre vožnje.....	58	Uključivanje svetala upozorenja na opasnost...84	
Pravilan sedeći položaj.....	58	Upotreba reflektujućeg prsluka.....	86
Startovanje.....	59	Kutija za alat.....	86
		Rezervni točak.....	86
		Pomoć na putu.....	88
		Poziv za spašavanje.....	88
		Šlepanje vozila.....	88
		<b>5. Servisiranje i održavanje</b>	<b>89</b>



Održavanje .....	89	<b>Tehnički parametri šasije .....</b>	<b>104</b>
<b>Održavanje spoljašnjosti .....</b>	<b>89</b>	<b>Tip i vrsta tečnosti za dopunu za kompletno vozilo .....</b>	<b>105</b>
<b>Održavanje unutrašnjosti .....</b>	<b>90</b>		
<b>Održavanje pneumatika .....</b>	<b>92</b>		
Održavanje prostora ispod haube .....	93		
<b>Motorno ulje .....</b>	<b>93</b>		
<b>Rashladna tečnost motora .....</b>	<b>94</b>		
<b>Kočiona tečnost .....</b>	<b>95</b>		
<b>Tečnost za vetrobranskog staklo .....</b>	<b>96</b>		
Održavanje akumulatora .....	97		
<b>Redovno održavanje akumulatora .....</b>	<b>97</b>		
<b>6. Tehničke informacije</b>	<b>98</b>		
Informacije o vozilu .....	98		
<b>Identifikaciona pločica proizvođača .....</b>	<b>100</b>		
<b>Model i broj motora .....</b>	<b>100</b>		
<b>Mikrotalasni otvor .....</b>	<b>100</b>		
Tehnički parametri .....	102		
<b>Tehnički parametri kompletnog vozila .....</b>	<b>102</b>		
<b>Tehnički parametri motora .....</b>	<b>103</b>		

## Instrument tabla

### Prikaz instrument table (LCD)

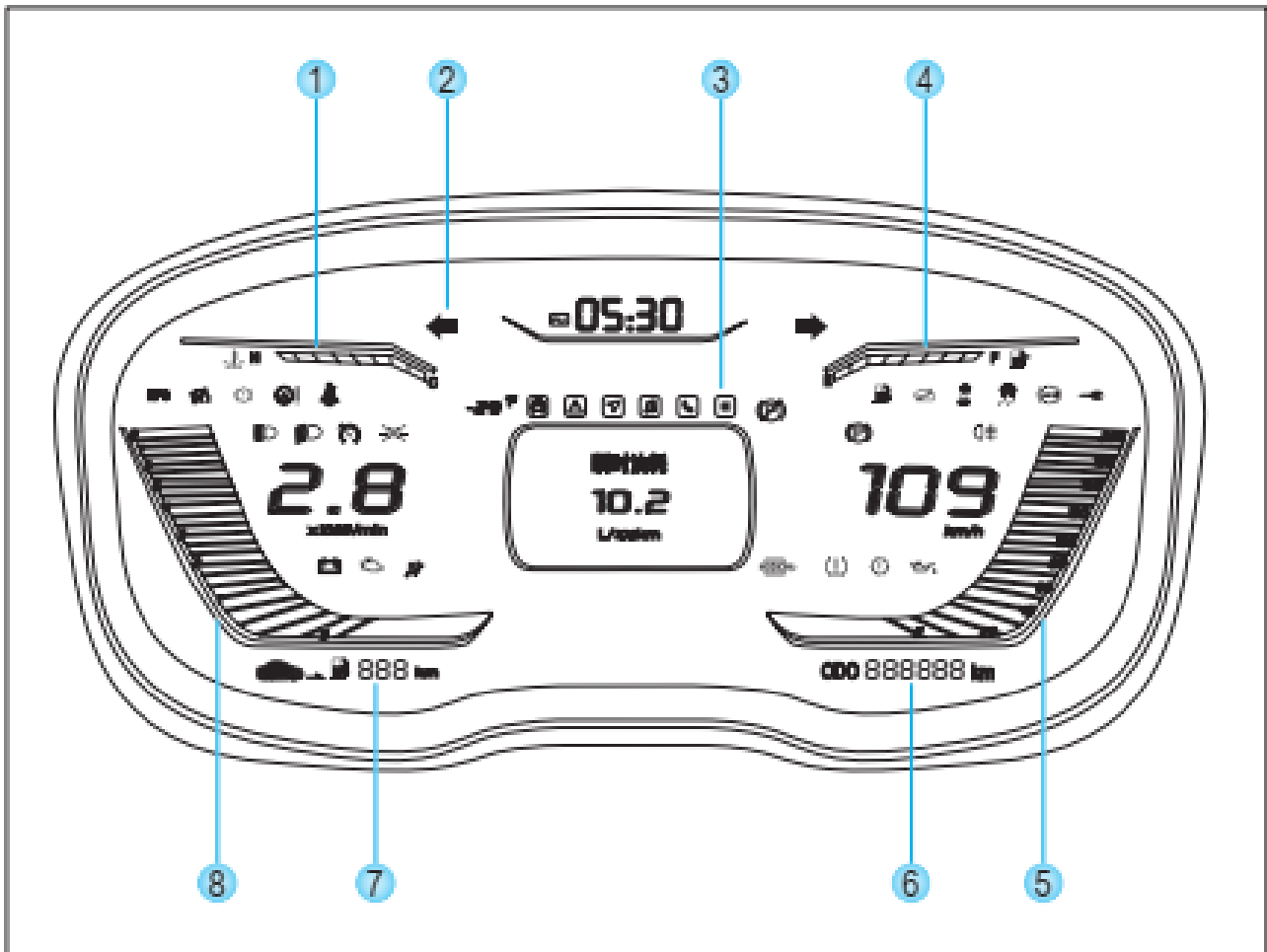

① Termometar

② Pokazivač pravca/indikator upozorenja

③ Informacije na ECU displeju

④ Pokazivač nivoa goriva

⑤ Brzinomer

⑥ Ukupna kilometraža

⑦ Trenutna kilometraža

⑧ Merač broja obrtaja

Error! Use the Home tab to apply 标题 to the text that you want to appear here.

## Prikaz instrument table (kompetan segmintirani ekran)

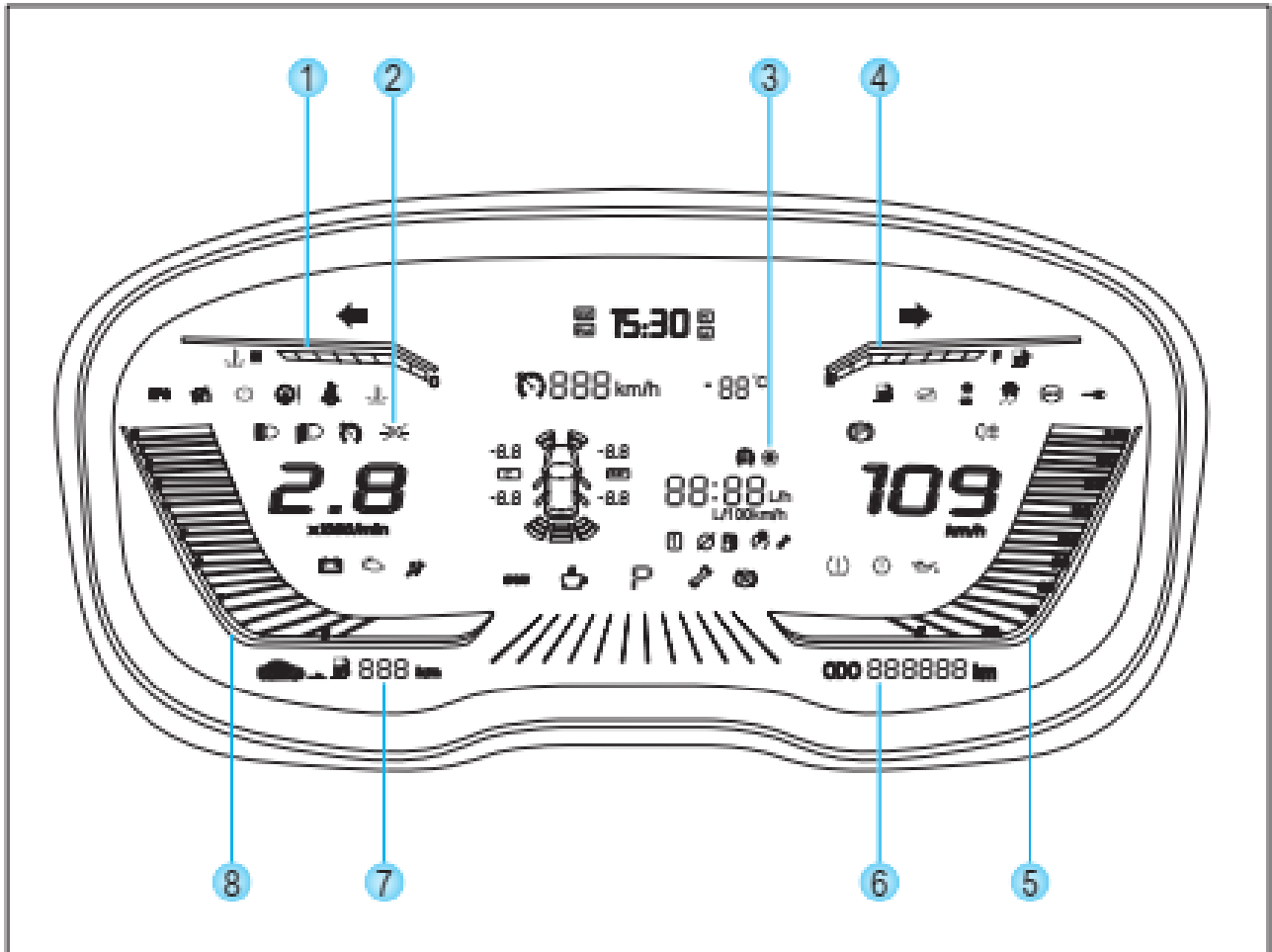

Error! Use the Home tab to apply 标题 to the text that you want to appear here.

- |   |                        |
|---|------------------------|
| ① Termometar                            | ⑤ Brzinomer            |
| ② Pokazivač pravca/indikator upozorenja | ⑥ Ukupna kilometraža   |
| ③ Informacije na ECU displeju           | ⑦ Trenutna kilometraža |
| ④ Merač nivoa goriva                    | ⑧ Merač broja obrtaja  |

## Indikatorske lampice na instrument tabli



### Desni pokazivač pravca

Uključivanjem desnog pokazivača pravca, istovremeno će treptati svi pokazivači pravca na odgovarajućoj strani. Isključivanjem desnog pokazivača pravca, istovremeno će se isključiti svi pokazivači pravca na odgovarajućoj strani.

Uključivanjem svetla upozorenja na opasnost, istovremeno će treptati sva četiri pokazivača pravca. Isključivanjem svetla upozorenja na opasnost, istovremeno će se isključiti sva četiri pokazivača pravca.

Kada pokazivači pravca trepte, sa instrument table će se čuti zvuk "klik".



### Levi pokazivač pravca

Uključivanjem levog pokazivača pravca, istovremeno će treptati svi pokazivači pravca na odgovarajućoj strani. Isključivanjem levog pokazivača pravca, istovremeno će se isključiti svi pokazivači pravca na odgovarajućoj strani.

Uključivanjem svetla upozorenja na opasnost, istovremeno će treptati sva četiri pokazivača pravca. Isključivanjem svetla upozorenja na opasnost, istovremeno će se isključiti sva četiri pokazivača pravca.

Kada pokazivači pravca trepte, sa instrument table će se čuti zvuk "klik".



### Indikator za duga svetla

Kada je napajanje kompletnog vozila uključeno ("ON"), odgovarajući indikator dugih svetala će biti uključen ukoliko su duga svetla uključena. Kada se duga svetla isključe i odgovarajući indikator će se ugasiti.



### Indikator za oborena svetla

Kada je napajanje kompletnog vozila uključeno ("ON"), odgovarajući indikator oborenih svetala će biti uključen ukoliko su oborena svetla uključena. Kada se oborena svetla isključe i odgovarajući indikator će se ugasiti.



### Indikator za poziciona svetla

Kada su poziciona svetla uključena, njihov indikator će takođe biti uključen. Kada se poziciona svetla isključe i odgovarajući indikator će se ugasiti.



### Indikator zadnjih svetala za maglu

Kada je napajanje kompletnog vozila uključeno ("ON"), odgovarajući indikator zadnjih svetala za maglu će biti uključen ukoliko su zadnja svetla za maglu uključena. Odgovarajući indikator će se isključiti ukoliko su zadnja svetla za maglu isključena.



### Indikator sportskog moda

Indikator je uključen kada se vozilo prebaci u sportski mod. Indikator se isključuje kada vozilo više nije u sportskom modu.

**Indikator aktivacije tempomata**

Kada je napajanje kompletnog vozila uključeno ("ON"), sistem će obaviti sopstvenu proveru. Ukoliko se indikator isključi nekoliko sekundi kasnije, to znači da sistem radi normalno.

Ukoliko se aktivira tempomat, indikator koji pokazuje aktivaciju tempomata će se uključiti.

**Indikator za HSA (pomoć pri kretanju na uzbrdici)**

Indikator se aktivira kako bi pokazao da je aktivirana odgovarajuća funkcija.

**Indikator upozorenja na instrument tabli****Indikator za nevezani sigurnosni pojas na vozačevom sedištu**

Ukoliko vozač nije vezan kada brzina vožnje pređe 15 km/h, odgovarajući indikator za nevezani pojas će treptati 90 s. Na treptanje neće uticati brzina kretanja vozila, osim ukoliko brzina vozila ne bude manja od 3 km/h, pri čemu će indikator odmah prestati da trepti i nastaviće samo da bude uključen.

**Indikator kvara vazdušnog jastuka**

Kada je kompletno vozilo uključeno ("ON"), sistem će obaviti sopstvenu proveru. Ukoliko se indikator isključi nekoliko sekundi kasnije, to znači da sistem radi normalno.

Ukoliko se indikator upozorenja za vazdušni jastuk neprekidno uključuje ili isključuje u bilo kojoj situaciji, to znači da postoji kvar na sistemu vazdušnih jastuka. Predlaže se kontaktiranje ovlašćenog servisa kompanije SWM što je pre moguće.

**Indikator greške pri punjenju akumulatora**

Ukoliko je indikator greške pri punjenju akumulatora uključen dok motor radi, to znači da u sistemu punjenja postoji kvar. Isključiti opremu koja troši struju, a nije neophodna (kao što je klima uređaj) i kontaktirati ovlašćeni servis kompanije SWM što je pre moguće.

**Indikator upozorenja na nizak nivo goriva**

Kada je kompletno vozilo uključeno ("ON"), sistem će obaviti sopstvenu proveru. Ukoliko se indikator isključi nekoliko sekundi kasnije, to znači da sistem radi normalno.

Kada je nivo goriva u rezervoaru nizak, indikator upozorenja na nizak nivo goriva će se uključiti kako bi vozača obavestio da je potrebno sipati gorivo što je pre moguće.

**Indikatorska lampica za režim rada motora za sprečavanje krađe (anti-theft)**

Ukoliko je indikator uključen, to znači da motor prolazi kroz autentifikaciju za sprečavanje krađe, te da motor ulazi u režim za sprečavanje krađe.



### **Indikator upozorenja na visoku temperaturu vode**

Kada je napajanje kompletnog vozila uključeno ("ON"), sistem će obaviti sopstvenu proveru. Ukoliko se indikator isključi nekoliko sekundi kasnije, to znači da sistem radi normalno.

Kada je temperatura vode preko 115°C, indikator upozorenja na visoku temperaturu vode trepti uz zvučno oglašavanje. Kada je temperatura vode niža od 112°C, indikator upozorenja na visoku temperaturu vode se isključuje i zvučno oglašavanje prestaje.



### **Indikator niskog pritiska ulja**

Kada je napajanje kompletnog vozila uključeno ("ON"), sistem će obaviti sopstvenu proveru. Ukoliko se indikator isključi nekoliko sekundi kasnije, to znači da sistem radi normalno.

Kada je napajanje kompletnog vozila uključeno ("ON"), ukoliko je pritisak ulja prenizak ili postoji nedostatak u sistemu za podmazivanje, uključice se indikator niskog pritiska ulja u motoru.

Ukoliko se indikator niskog nivoa ulja u motoru ne isključi za 10s nakon dopune ulja i startovanja motora, ugaziti motor i blagovremeno kontaktirati ovlašćeni servis kompanije SWM.



### **Indikator kvara motora**

Kada se uključi napajanje kompletnog vozila ("ON"), pojavljuje se indikator kvara motora. Nakon startovanja motora, indikator će se isključiti ukoliko se prilikom provere sistema ne utvrdi nikakav kvar. Ukoliko kvar postoji, indikator će i dalje biti uključen. Ukoliko je indikator kvara motora uključen dok motor radi ili prilikom vožnje, odvesti vozilo do bezbednog mesta i ugaziti motor. Ponovo pokrenuti motor i proveriti indikator kvara motora. Ukoliko je indikator kvara motora i dalje uključen, to znači da u sistemu kontrole izduvnih gasova iz motora postoji kvar. Ugaziti motor i blagovremeno kontaktirati ovlašćeni servis kompanije SWM.



### **Indikator niskog nivoa kočione tečnosti/greške u sistemu elektronske raspodele sile kočenja (EBD)**

Kada je napajanje kompletnog vozila uključeno ("ON"), sistem će obaviti sopstvenu proveru. Ukoliko se indikator isključi nekoliko sekundi kasnije, to znači da sistem radi normalno.

Ukoliko je indikator i dalje uključen, to znači da je nivo kočione tečnosti nizak, odnosno da je **EBD** sistem neispravan. Preporučuje se da odmah zaustavite vozilo i kontaktirate ovlašćeni servis kompanije SWM, što je pre moguće.



### **Indikator elektronske parkirne kočnice (EPB)**

Ukoliko je indikator uključen, to znači da je aktivirana elektronska parkirna kočnica.



### **Indikator kvara na EPB**

Ukoliko je indikator uključen, to znači da je EPB sistem neispravan.

**Indikator kvara na ABS**

Kada je napajanje kompletnog vozila uključeno ("ON"), sistem će obaviti sopstvenu proveru. Ukoliko se indikator isključi nekoliko sekundi kasnije, to znači da sistem radi normalno.

Ukoliko je indikator upozorenja na kvar u ABS sistemu uključen, to znači da je ABS neispravan i da nije u funkciji. Preporučuje se kontaktiranje ovlašćenog servisa kompanije SWM što je pre moguće.

**Indikator kvara/aktivacije ESC sistema**

Kada je napajanje kompletnog vozila uključeno ("ON"), sistem će obaviti sopstvenu proveru. Ukoliko se indikator isključi nekoliko sekundi kasnije, to znači da sistem radi normalno.

Treptanje indikatora znači da su ESC i TCS sistemi aktivni. Ukoliko je indikator neprekidno uključen, to znači da su ESC ili TCS sistemi neispravni.

**Indikator isključenosti ESC sistema**

Indikator je uključen kada su ESC i TCS sistemi isključeni.

**Indikator kvara na EPS sistemu**

Kada je napajanje kompletnog vozila uključeno ("ON"), sistem će obaviti sopstvenu proveru. Ukoliko se indikator isključi nekoliko sekundi kasnije, to znači da sistem radi normalno.

Ukoliko je indikator neprekidno uključen, to znači da je EPS sistem neispravan.

**Indikator kvara na PEPS sistemu**

Indikator je uključen kada je prazna baterija u ključu odnosno ukoliko ključ kompletnog vozila ne može da prođe autentifikaciju.

Kada se ključ ostavi u bravi a prednja leva vrata se otvore, oglasiće se alarm i pojaviće se indikator.

**Indikator abnormalnog pritiska u pneumaticima**

Indikator je aktivan u slučaju abnormalnosti pneumatika, kao što su visok ili nizak pritisak u pneumaticima, previsoka temperatura i brzo ispuštanje ili greška u sistemu za praćenje pritiska u pneumatiku.

**Indikator kvara na TCU**

Indikator se uključuje u slučaju kvara na menjaču ili pregrevanja menjača.

**Indikator kvara elektronske brave**

Indikator se uključuje u slučaju nemogućnosti zaključavanja ili otključavanja brave ili autentifikacije.



#### **Indikator za praćenje mrtvog ugla**

Kada je napajanje kompletnog vozila uključeno ("ON"), indikator se uključuje kada je BSD funkcija aktivirana, a isključuje se kada je ova funkcija deaktivirana.



#### **Indikator ranog upozorenja na napuštanje trake**

Ukoliko je indikator uključen, to znači da sistem za praćenje napuštanja trake više nije efikasan. Molimo vas da u tom slučaju što pre posetite ovlašćeni servis kompanije SWM, radi popravke.



#### **Indikator sistema ranog upozorenja na čeonu sudar**

Ukoliko je indikator uključen, to znači da sistem ranog upozorenja za čeonu sudar više nije efikasan. Molimo vas da u tom slučaju što pre posetite ovlašćeni servis kompanije SWM, radi popravke.



#### **Indikator GPF-a (filter za prečišćavanje izduvnih gasova kod benzinskih motora)**

Na osnovu stanja vožnje i ugljeničnog opterećenja vozila, može doći do pasivne ili pozitivne regeneracije GPF filtera. Različiti uslovi regeneracije imaju različite uticaje na vožnju.

Žuti indikator uključen (ON): Srednja opterećenost ugljenikom čini da sistem zahteva pozitivnu regeneraciju. Dok režim vožnje ne dozvoljava sistemu da aktivira pozitivnu regeneraciju. Indikator podseća vozača da primeni režim vožnje koji je od koristi za regeneraciju, putem obaveštenja preko multimedijskog uređaja, kao što je veliki broj obrtaja u mirovanju (u lezu).

Crveni indikator uključen (ON): Akumulacija ugljenika u GPF je dostigla gornju graničnu vrednost ugljeničnog opterećenja zbog načina vožnje i pozitivna regeneracija je ograničena. Kao rezultat toga, performanse vozila su takođe ograničene. Indikator podseća korisnika da odmah odveze vozilo do ovlašćenog servisa kompanije SWM radi pronalaženja rešenja.



# Ključ

## Inteligentni ključ

Vozilo sa sistemom startovanja na jedan dodir ima inteligentni ključ koji podržava operacije kao što su zaključavanje, otključavanje i lociranje vozila.

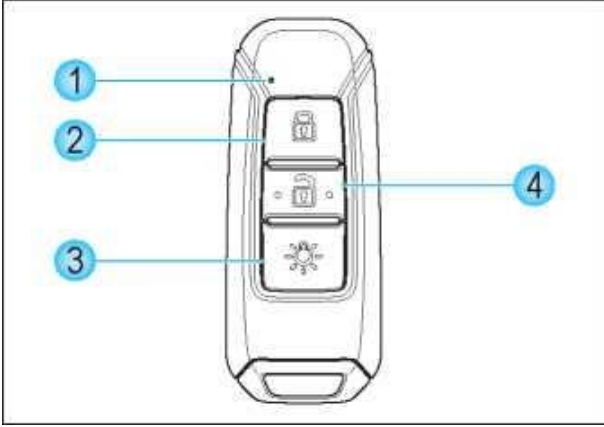

- ① Indikator
- ② ZAKLJUČAJ
- ③ LOCIRAJ
- ④ OTKLJUČAJ

### **Pažnja**

- ◆ Inteligentni ključ sadrži elektronsko kolo koje aktivira sistem startovanja i zaključavanja koji štiti od krađe. Ukoliko je kolo oštećeno, ključ možda neće moći da startuje vozilo.
- ◆ Ne ostavljati ključ tako da je izložen direktnoj sunčevoj svetlosti, visokoj temperaturi ili visokoj vlažnosti.
- ◆ Voditi računa da ključ ne padne sa visine. Ne stavljati bilo kakve teške predmet na ključ.
- ◆ Paziti da ključ ne dođe u dodir sa tečnošću; ukoliko se to desi, odmah obrisati ključ mekom krpom.

## Mehanički ključ

Mehanički ključ je ugrađen u inteligentnom ključu. Izvaditi ga kada je potrebno. Koraci za vađenje mehaničkog ključa:



1. Pritisnuti dugme za fiksiranje mehaničkog ključa na inteligentnom ključu.



2. Kako biste izvadili mehanički ključ, povući dugme za fiksiranje mehaničkog ključa na inteligentnom ključu i istovremeno izvući mehanički ključ.

Error! Use the Home tab to apply 标题 to the text that you want to appear here.

## Vrata

### Otključavanje i zaključavanje inteligentnog sistema za ulazak

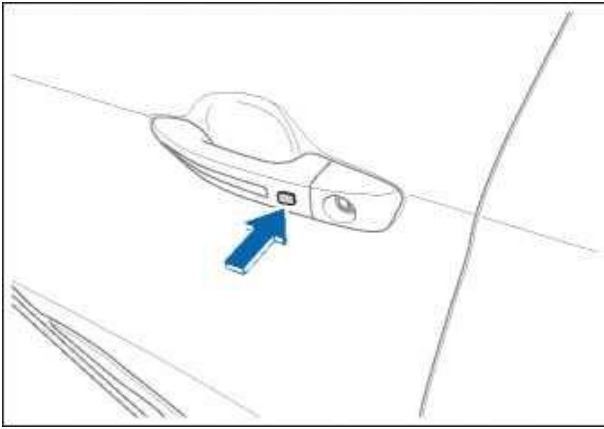

Pritisnuti mikro-prekidač na spoljašnjoj ručici vrata kako bi se sva vrata zaključala ili otključala dok je inteligentni ključ otprilike 1m udaljen od spoljašnje ručice.

#### **i** Pažnja

- ◆ Ukoliko je akumulator vozila pri kraju ili je potpuno prazan, funkcija pasivnog ulaska možda neće moći da otključa ili zaključa vozilo. U toj situaciji se može koristiti mehanički ključ za zaključavanje ili otključavanje vozila.
- ◆ Ozbiljna zaprljanost mikro-prekidača može uticati na funkcionalnost senzora, pa time i na funkciju ulaska u vozilo.

### Otključavanje i zaključavanje pomoću tastera na ključu



Kada su sva vrata zaključana, pritisnuti OTKLJUČAJ (UNLOCK) na inteligentnom ključ kako bi se vrata otključala. Tada će svi pokazivači pravca zasvetleti dva puta.



Kada su sva vrata, uključujući zadnja vrata, zatvorena a kompletno vozilo je isključeno, kako bi se zaključala sva vrata pritisnuti ZAKLJUČAJ (LOCK) na inteligentnom ključu. Tada će svi pokazivači pravca zasvetleti jednom.

#### **i** Napomena

- ◆ Ukoliko prilikom zaključavanja vrata pokazivači pravca ne zasvetle, molimo proverite da li su sva vrata, zadnja vrata i prednja hauba potpuno zatvoreni.

## Otključavanje i zaključavanje mehaničkim ključem

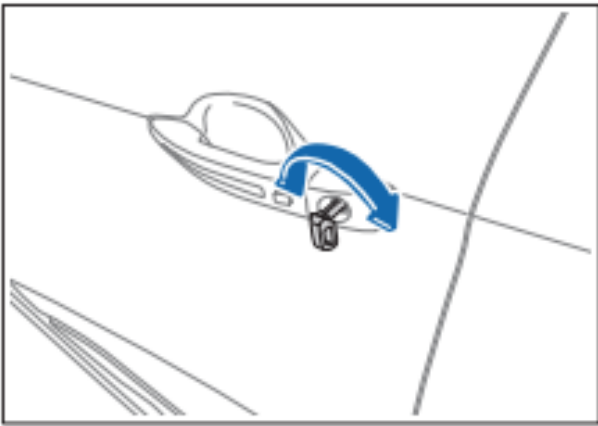

Ubaciti mehanički ključ u otvor za ključ i okrenuti ga.

- ◆ Otključavanje: Okrenuti ključ u smeru kazaljke na satu.
- ◆ Zaključavanje: Okrenuti ključ suprotno od smera kazaljke na satu.

## Otključavanje i zaključavanje preko centralnog kontrolnog prekidača

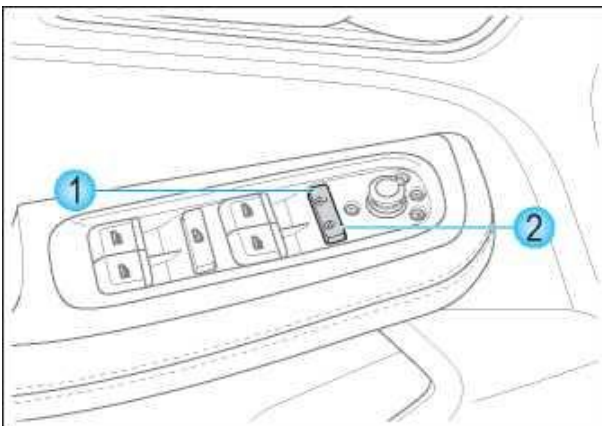

① OTKLJUČAJ

② ZAKLJUČAJ

Upotrebom tastera OTKLJUČAJ (UNLOCK) ili ZAKLJUČAJ (LOCK), sve četvero vrata se mogu istovremeno otključati ili zaključati.

## Otključavanje i zaključavanje unutrašnjom ručicom

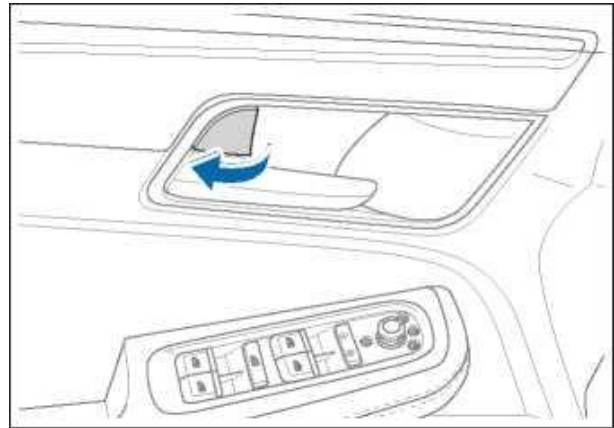

Kada su vrata zaključana, povlačenjem unutrašnje ručice u smeru prikazanom na slici vrata se otključavaju.

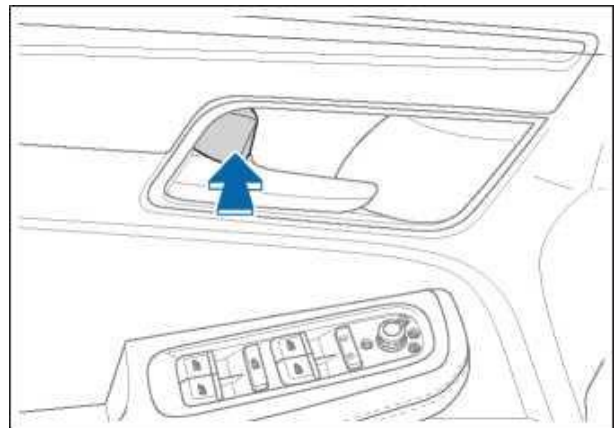

Kada su vrata zatvorena, guranjem unutrašnje ručice u smeru prikazanom na slici, vrata se mogu zaključati.

### **i** Pažnja

- ◆ Nemojte prekomernom silom povlačiti unutrašnju ručicu vrata ukoliko je unutrašnja ručica blokirana.

### **i** Napomena

- ◆ Ukoliko je baterija inteligentnog ključa prazna ili dođe do kvara centralne brave vrata, mehanički ključ može zaključati i otključati isključivo prednja leva vrata. Za ostala vrata možete povući unutrašnju ručicu odgovarajućih vrata pa zatim zatvoriti vrata kako bi se zaključala.

## Automatsko zaključavanje tokom vožnje

Sva vrata će se automatski zaključati kada su propisno zatvorena, napajanje kompletnog vozila je uključeno ("ON") a brzina je veća od 20 km/h.

## Otključavanje u slučaju sudara

Kada je napajanje kompletnog vozila uključeno ("ON"), kompletno vozilo dobija signal o sudaru koji neprekidno traje, sva vrata će biti otključana tri puta uzastopno, svaki put u intervalu od po 2s, a desni i levi pokazivači pravca će neprekidno treptati.

## Spoljašnja ručica vrata

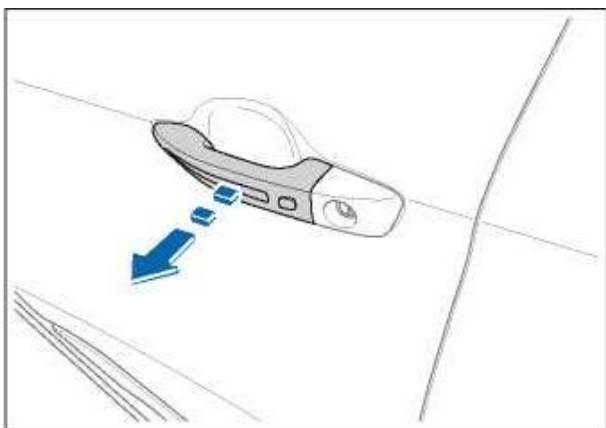

Kada je vozilo otključano, vrata se mogu otvoriti povlačenjem spoljašnje ručice.

## Unutrašnja ručica vrata

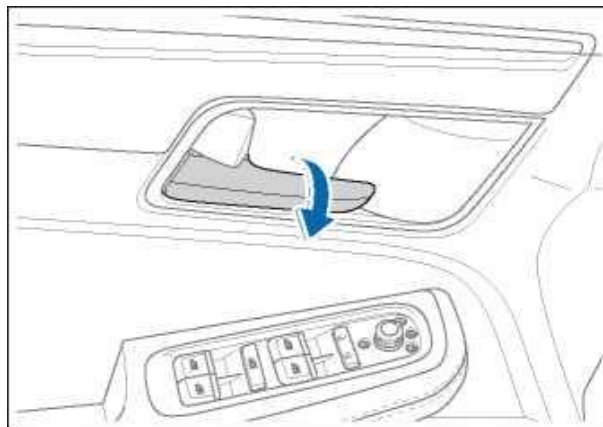

Nakon što se vrata otključaju, mogu se otvoriti povlačenjem unutrašnje ručice.

### **i** Pažnja

- ◆ Ne povlačiti unutrašnju ručicu vrata silom kada su vrata zaključana.

## Prozori

### Informacije o podizaču stakla

Kada je napajanje kompletnog vozila uključeno ("ON"), staklo prozora se može kontrolisati preko odgovarajućeg dugmeta podizača stakla.

#### **▲ Upozorenje**

- ◆ Pre zatvaranja prozora, uveriti se da nikoga nema u blizini prozora. U međuvremenu, takođe je potrebno uveriti se da su glava, ruke ili drugi delovi tela svih putnika unutar vozila. Putnici čija je glava, ruka ili drugi deo tela prignječen prozorom može doživeti ozbiljnu povredu ili čak povredu opasnu po život.
- ◆ Nikada ne držati glavu ili ruku van prozora; u suprotnom može doći do ozbiljne povrede ili čak povrede opasne po život u slučaju naglog kočenja ili otrebotina od predmeta van vozila.
- ◆ Nikada ne ostavljati dete samo u vozilu, naročito kada je brava za startovanje vozila u položaju "ON"; u suprotnom može doći do prignječenja deteta zbog aktivacije podizača stakla a time i nesrećnog slučaja.
- ◆ Prilikom upotrebe funkcije podizanja stakla preko daljinskog upravljača, molimo voditi računa o bezbednosti putnika u vozilu. Ne koristite tu funkciju sve dok se ne uverite da nijedan deo tela putnika nije zaglavljen niti prignječen.

### Prekidač na strani vozača

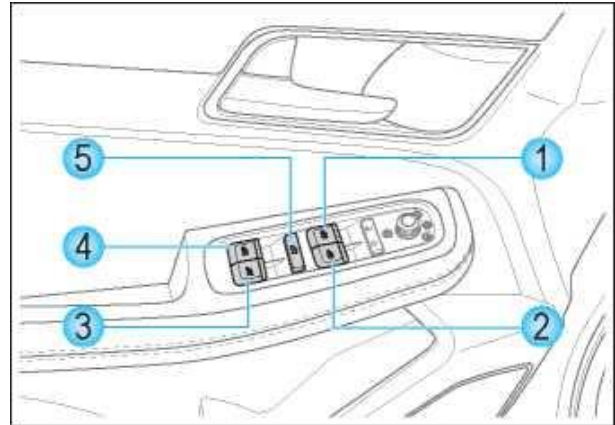

- ① Podizač levog prednjeg stakla
- ② Podizač desnog prednjeg stakla
- ③ Podizač desnog zadnjeg stakla
- ④ Podizač levog zadnjeg stakla
- ⑤ Zaključavanje prozora na strani putnika

#### ◆ Otvaranje prozora

Pritiskanjem tastera za prednji levi, prednji desni, zadnji levi ili zadnji desni podizač stakla na vozačevoj strani, spušta se odgovarajuće staklo. Nakon puštanja tastera, prozor će prestati da se spušta ili će se automatski spustiti do kraja.

#### ◆ Zatvaranje prozora

Podizanjem tastera za prednji levi, prednji desni, zadnji levi ili zadnji desni podizač stakla na vozačevoj strani, podiže se odgovarajuće staklo. Nakon puštanja tastera, prozor će prestati da se podiže.

#### ◆ Zaključavanje prozora

Pritiskom na dugme ZAKLJUČAJ (LOCK) za putničke prozore na vozačevoj strani, onemogućuje se upotreba tastera za sve podizače stakla na suvozačevim i zadnjim vratima. Kako bi se aktivirala ova operacija, ponovo pritisnuti taster ZAKLJUČAJ (LOCK) za putničke prozore.

Error! Use the Home tab to apply 标题 to the text that you want to appear here.

## Prekidači podizača stakla na suvozačevim i zadnjim vratima

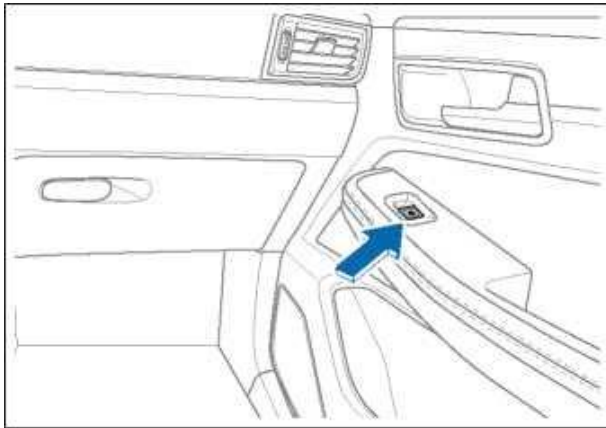

Osim na prednjim levim vratima, prekidači podizača stakla su ugrađeni i na preostala troja vrata.

### ◆ Otvaranje prozora

Pritiskom na taster podizača stakla na putničkim vratima spušta se staklo odgovarajućeg prozora. Nakon puštanja tastera, prozor će prestati da se spušta ili će se automatski spustiti do kraja.

### ◆ Zatvaranje prozora

Podizanjem tastera podizača stakla na putničkim vratima podiže se staklo odgovarajućeg prozora. Nakon puštanja tastera, prozor će prestati da se podiže.

## Daljinsko upravljanje prozorima

- ◆ Kada je napajanje kompletnog vozila isključeno (OFF), a sva vrata su zatvorena, pritiskom na dugme ZAKLJUČAJ (LOCK) na inteligentnom ključu 3s, automatski se zatvara prozor na strani vozača. Prozor prestaje da se pomera kada se dugme pusti.
- ◆ Kada je napajanje kompletnog vozila isključeno (OFF), a sva vrata su zatvorena, pritiskom na dugme OTKLJUČAJ (UNLOCK) na inteligentnom ključu 3s, automatski se otvara prozor na strani vozača. Prozor prestaje da se pomera kada se dugme pusti.

## Panorama krov

### Prekidač za panorama krov

Kada je napajanje kompletnog vozila uključeno (ON), otvaranje, zatvaranje i podizanje panorama krova se može obaviti pomoću odgovarajućeg tastera.

#### **⚠ Upozorenje**

- ◆ Ne pružati ruku niti podizati glavu kroz panorama krov prilikom vožnje. Može doći do ozbiljne fizičke povrede ili čak smrtnog ishoda u slučaju grebanja ili naglog kočenja.
- ◆ Prilikom zatvaranja panorama krova, uveriti se da u dometu zatvaranja panorama krova nema nikoga kako bi se izbeglo prignječenje.
- ◆ Nikada ne ostavljati dete samo u vozilu, naročito kada je napajanje kompletnog vozila uključeno (ON); u suprotnom može doći do prignječenja deteta zbog aktivacije podizača stakla a time i nesrećnog slučaja.

#### **i Pažnja**

- ◆ Prilikom napuštanja vozila, molimo vas da propisno zatvorite panorama krov; u suprotnom rizikujete prodiranje vode.

## Predstavljanje funkcije prekidača za panorama krov

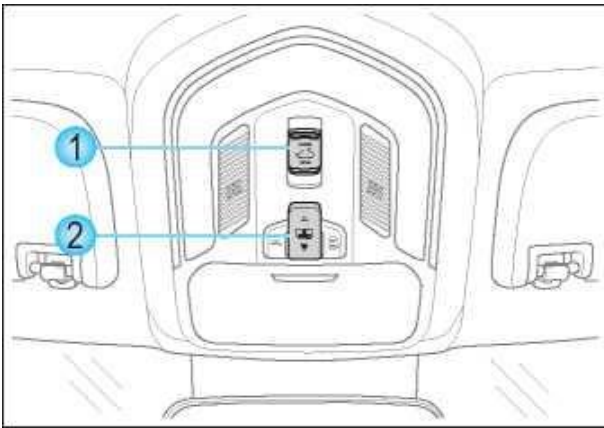

- ① Uključivanje/isključivanje panorama krova
- ② Uključivanje/isključivanje zaštite od sunca

### Otvaranje

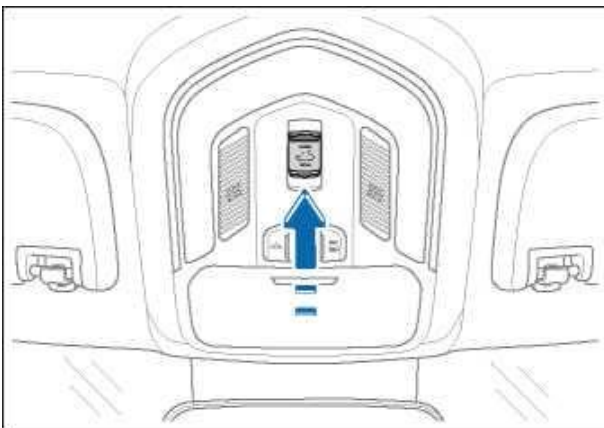

- ◆ Povuci taster za uključivanje/isključivanje panorama krova i panorama krov će se automatski otvoriti.

Ukoliko se panorama krov delimično otvorio, ponovnim pritiskanjem tastera za uključivanje/isključivanje napred ili nazad prilikom automatskog otvaranja, panorama krov će prestati da se pomera.

- ◆ Povuci taster za uključivanje/isključivanje panorama krova i panorama krov će se otvoriti. Ukoliko se taster za uključivanje/isključivanje pusti, panorama krov će prestati da se pomera.

### **i** Napomena

- ◆ Prilikom otvaranja panorama krova, zaštita od sunca će se automatski otvoriti zajedno sa panorama krovom.

### Zatvaranje panorama krova

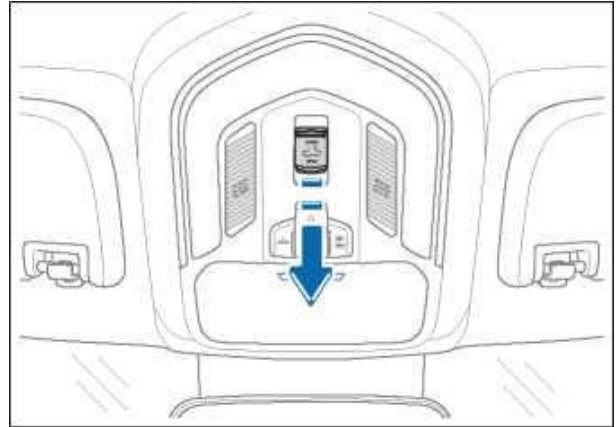

- ◆ Pritisnuti taster za uključivanje/isključivanje panorama krova i panorama krov će se automatski zatvoriti.

Ukoliko se panorama krov delimično zatvorio, ponovnim pritiskanjem tastera za uključivanje/isključivanje napred ili nazad prilikom automatskog zatvaranja, panorama krov će prestati da se pomera.

- ◆ Pritisnuti taster za uključivanje/isključivanje panorama krova i panorama krov će se zatvoriti. Ukoliko se taster za uključivanje/isključivanje pusti, panorama krov će prestati da se pomera.

### **i** Napomena

- ◆ Kod nekih vozila, kada je napajanje kompletnog vozila isključeno (OFF), a sva vrata su zatvorena, držanjem dugmeta ZAKLJUČAJ (LOCK) na inteligentnom ključu pritisnutim, automatski se zatvara panorama krov.

Error! Use the Home tab to apply 标题 to the text that you want to appear here.

## Podizanje panorama krova

Kada je panorama krov potpuno zatvoren, pritisnuti taster za uključivanje/isključivanje panorama krova kako bi se panorama krov podigao. Za zatvaranje panorama krova, povući taster za uključivanje/isključivanje.

## Uvlačenje zaštite od sunce

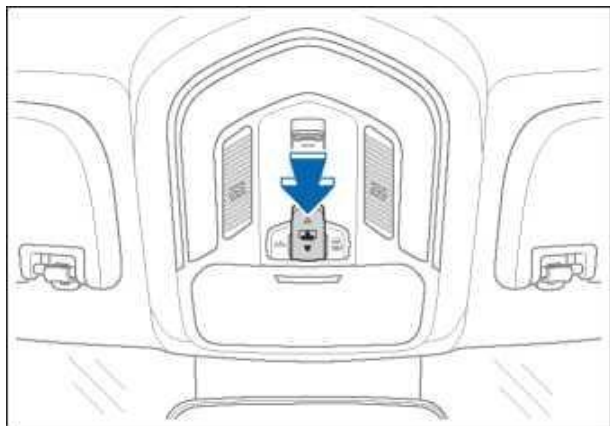

- ◆ Pritisnuti taster za uključivanje zaštite od sunca i zaštita od sunca će se automatski otvoriti.

Ukoliko je zaštita od sunca delimično otvorena, ponovnim pritiskom na taster za uključivanje/isključivanje zaštite od sunca prilikom automatskog otvaranja, zaštita od sunca će prestati da se pomera.

- ◆ Ponovnim pritiskom na taster za uključivanje zaštite od sunca, zaštita od sunca se otvara/uvlači. Zaštita od sunca će prestati da se pomera kada se taster za uključivanje zaštite od sunca pusti.

## Zatvaranje zaštite od sunce

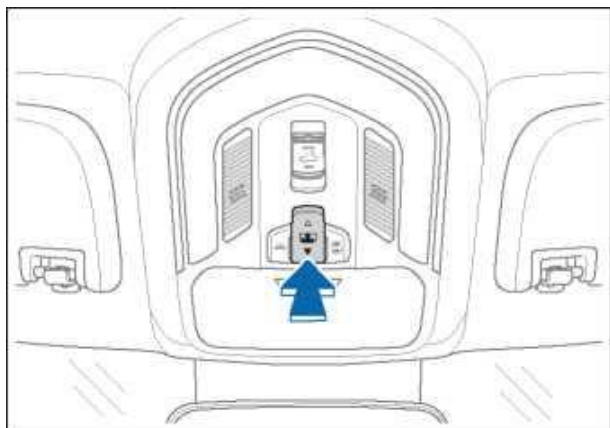

- ◆ Pritisnuti taster za isključivanje zaštite od sunca i zaštita od sunca će se automatski zatvoriti.

Ukoliko je zaštita od sunca delimično zatvorena, ponovnim pritiskom na taster za uključivanje/isključivanje zaštite od sunca prilikom automatskog zatvaranja, zaštita od sunca će prestati da se pomera.

- ◆ Ponovnim pritiskom na taster za uključivanje zaštite od sunca, zaštita od sunca se otvara/uvlači. Zaštita od sunca će prestati da se pomera kada se taster za uključivanje zaštite od sunca pusti.

### **i** Napomena

- ◆ Prilikom zatvaranja zaštite od sunca, panorama krov će se automatski zatvoriti zajedno sa zaštitom od sunca.

## Predstavljanje funkcije prekidača za panorama krov

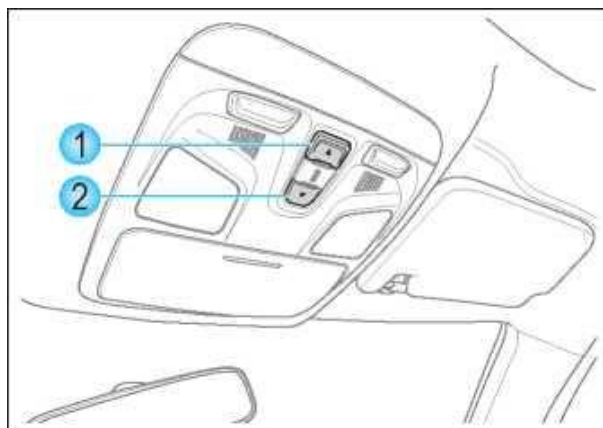

- ① Uključivanje panorama krova (ON)
- ② Isključivanje panorama krova (OFF)

### Otvaranje

- ◆ Pritisnuti taster za uključivanje panorama krova (ON) kako bi se panorama krov automatski otvorio. Ponovnim pritiskom na taster za uključivanje panorama krova prilikom automatskog otvaranja, panorama krov će prestati da se pomera.
- ◆ Ponovo pritisnuti taster za uključivanje panorama krova kako bi nastavio da se otvara. Pustiti taster kada panorama krov dostigne željenu poziciju.



### **Napomena**

- ◆ Zaštita od sunca na panorama krovu se otvara i zatvara manuelno. Manuelno bi trebalo da se otvori pre nego što se otvori panorama krov.

### **Zatvaranje panorama krova**

- ◆ Dok je uključen (ON), pritisnuti taster za isključivanje panorama krova (OFF) kako bi se panorama krov automatski zatvorio. Kako biste zaustavili njegovo pomeranje, ponovo pritisnite taster za isključivanje panorama krova (OFF) prilikom automatskog zatvaranja.
- ◆ Ponovo pritisnuti taster za isključivanje panorama krova (OFF) kako bi nastavio da se zatvara. Pustiti taster kada panorama krov dostigne željenu poziciju.

### **Napomena**

- ◆ Kod nekih vozila, kada je napajanje kompletnog vozila isključeno (OFF), a sva vrata su zatvorena, držanjem dugmeta ZAKLJUČAJ (LOCK) na inteligentnom ključu pritisnutim, automatski se zatvara panorama krov.
- ◆ Zaštita od sunca bi trebalo da se zatvori manuelno nakon što se zatvori panorama krov.

### **Podizanje panorama krova**

Kada je panorama krov zatvoren do kraja, panorama krov se može podići ukoliko se pritisne taster za isključivanje panorama krova (OFF). Za zatvaranje podignutog panorama krova, pritisnuti taster za uključivanje panorama krova (ON).

## **Sedište**

### **Podešavanje naslona za glavu**

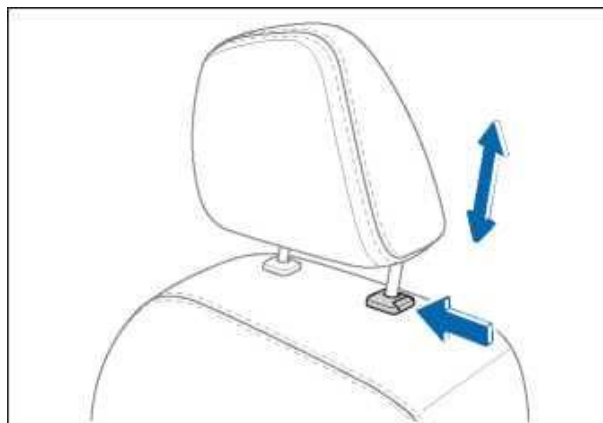

#### ◆ Nagore

Direktno povući naslon za glavu nagore do odgovarajućeg položaja.

#### ◆ Nadole

Pritisnuti dugme za zaključavanje naslona za glavu i istovremeno podesiti naslon nadole do odgovarajućeg položaja; zatim pustiti dugme za zaključavanje naslona.

### **⚠ Upozorenje**

- ◆ Podesiti položaj naslona za glavu kako bi on bio paralelan sa glavom a ne sa vratom.
- ◆ Zatim pritisnuti naslon za glavu kako bi se fiksirao.

## Podešavanje prednjih sedišta

### Električno podešavanje prednjih sedišta

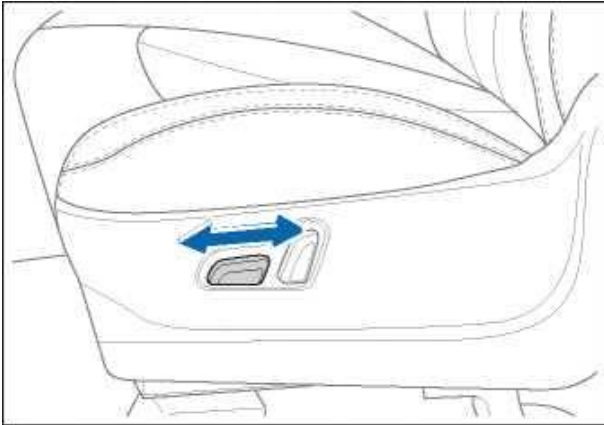

#### ◆ Podešavanje položaja sedišta

1. Guranjem prekidača za regulisanje položaja vozačevog sedišta u smeru strelice, sedište se pomera nazad i napred.
2. Nakon podešavanja položaja, pomeriti sedište nazad i napred kako biste proverili da li je sedište fiksirano u tom položaju.

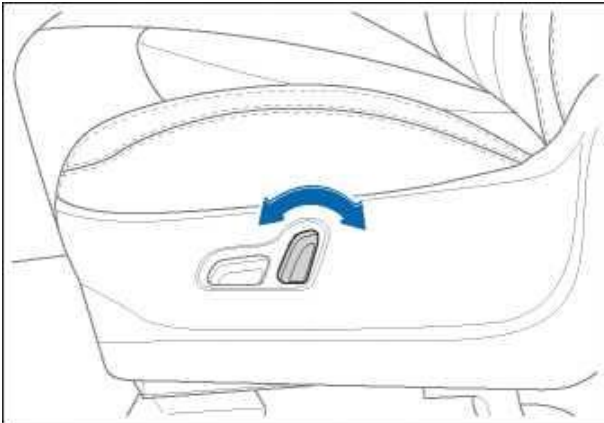

#### ◆ Podešavanje nagiba naslona za leđa

1. Guranjem prekidača za regulisanje nagiba naslona za leđa na vozačevom sedištu u smeru strelice, naslon za leđa se pomera unapred ili unazad.
2. Nakon podešavanja naslona za leđa, nasloniti telo uz naslon za leđa i proveriti da li je naslon za leđa fiksiran u tom položaju.

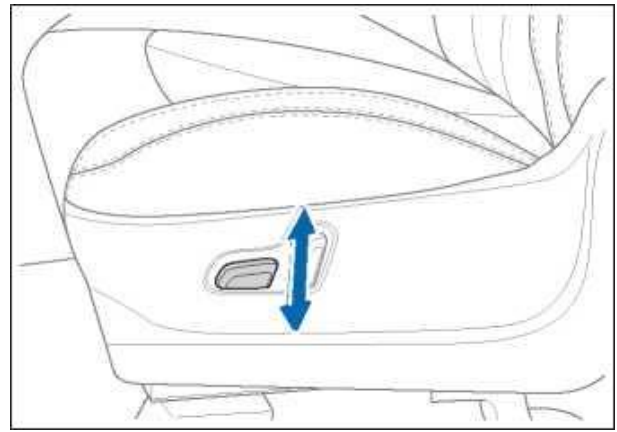

#### ◆ Podešavanje visine sedišta

Guranjem prekidača za regulisanje visine vozačevog sedišta u smeru strelice, sedište se podiže ili spušta.

### Manuelno podešavanje prednjih sedišta

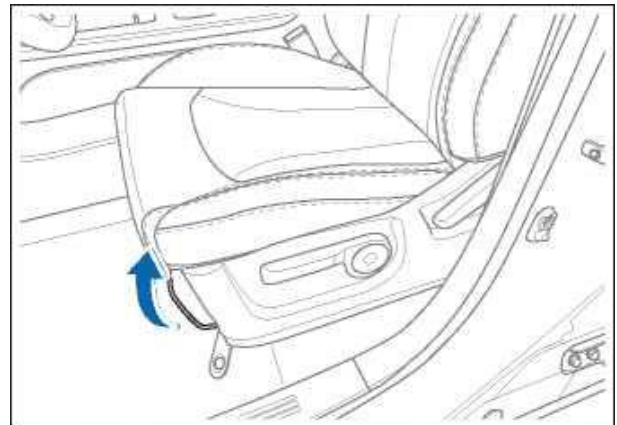

#### ◆ Podešavanje položaja sedišta

1. Podići srednji deo poluge za podešavanje. Polako se nasloniti na sedište i pogurati sedište do željenog položaja. Pustiti polugu za podešavanje.
2. Nakon podešavanja položaja, pomeriti sedište nazad i napred kako biste proverili da li je sedište fiksirano u tom položaju.

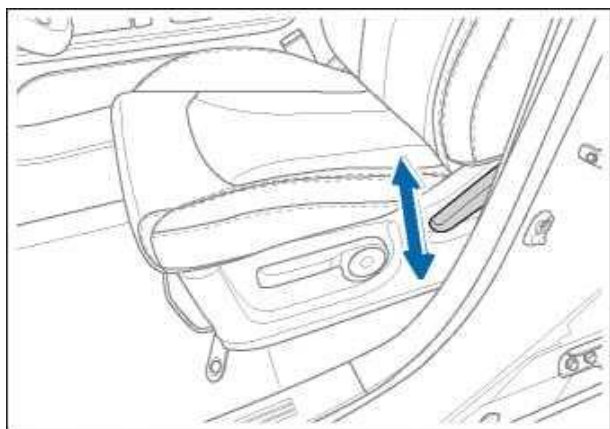

#### ◆ Podešavanje nagiba naslona za leđa

1. Podići ručicu, nasloniti se uz naslon za leđa kako bi se nagnuo ka napred ili ka nazad do željenog položaja. Zatim pustiti ručicu.
2. Nakon podešavanja naslona za leđa, nasloniti telo uz naslon za leđa i proveriti da li je naslon za leđa fiksiran u tom položaju.

#### ⚠ Upozorenje

- ◆ Prilikom manualnog podešavanja nagiba naslona za leđa, molimo vas da se uverite da su vaša leđa blizu naslona za leđa kako bi se izbeglo nepotrebno oštećenje usled brze promene nagiba naslona za leđa.

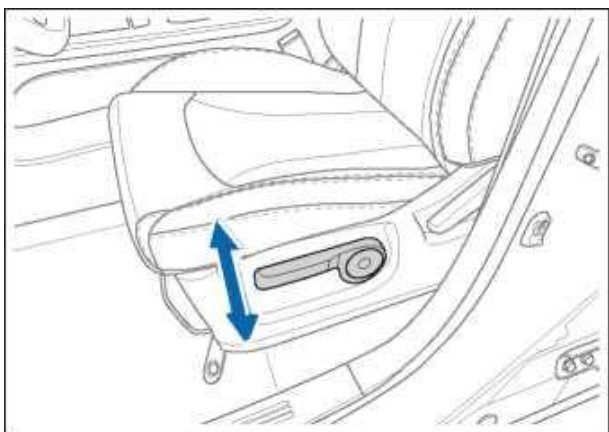

#### ◆ Podešavanje visine sedišta

1. Podići polugu za podešavanje kako bi se sedište podiglo.
2. Pritisnuti polugu za podešavanje kako bi se sedište spustilo.

#### Projektovani položaj prednjeg sedišta

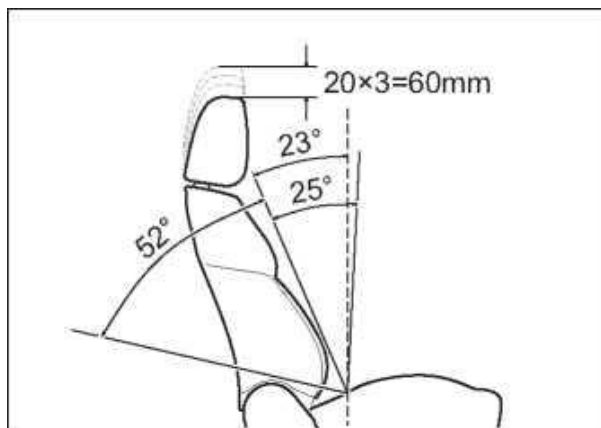

#### ◆ Naslon za glavu

Moguće je podesiti tri položaja naslona za glavu. Svaki položaj se može podešavati 20 mm. Ukupan hod podešavanja iznosi 60 mm.

#### ◆ Naslon za leđa

Naslon za leđa je projektovan pod uglom od 23°. Može se podešavati za 25° i 52° unapred i unazad, respektivno.

#### ◆ Klizna šina sedišta

Klizna šina sedišta ima podesivi hod od 190 mm. Projektovani položaj sedišta iznosi 170 mm unazad od prednjeg kraja hoda, odnosno 20 mm unapred od zadnjeg kraja hoda.

## Drugi red sedišta

### Podešavanje nagiba naslona za leđa

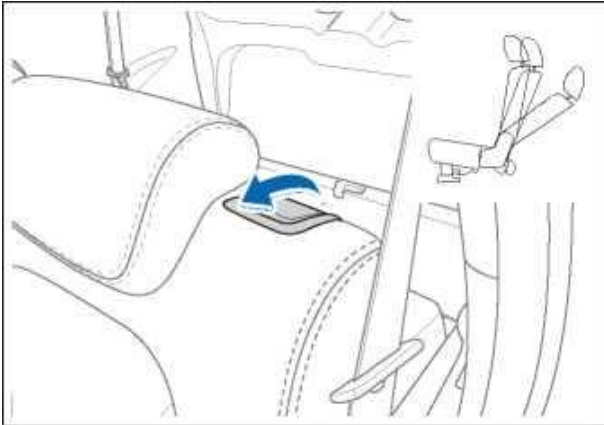

Povući nagore ručicu sa obe strane naslona za leđa drugog reda sedišta. Pomeriti drugi red sedišta unapred ili unazad kako bi se podesio nagib naslona za leđa. Naslon za leđa na drugom redu sedišta se može podesiti u tri ugla. Obavite podešavanje prema vašim potrebama.

### Sklapanje naslona za leđa

1. Spustiti naslon za glavu na sedištu do kraja.
2. Vezati sigurnosni pojas kako ne bi smetao prilikom sklapanja naslona za leđa.

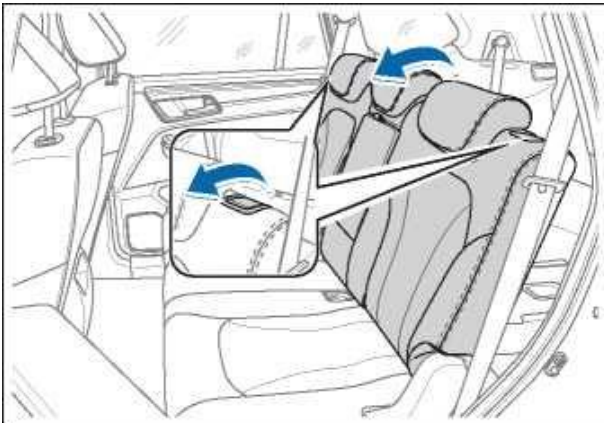

3. Podići ručicu sa obe strane naslona za leđa kako bi se naslon sklopio ka napred.

## Podizanje kompletnog desnog sedišta

Za ulazak na treći red sedišta, desno sedište u drugom redu bi trebalo da se podigne. Pratiti sledeće korake:

1. Sklopiti naslon za leđa na desnom sedištu.

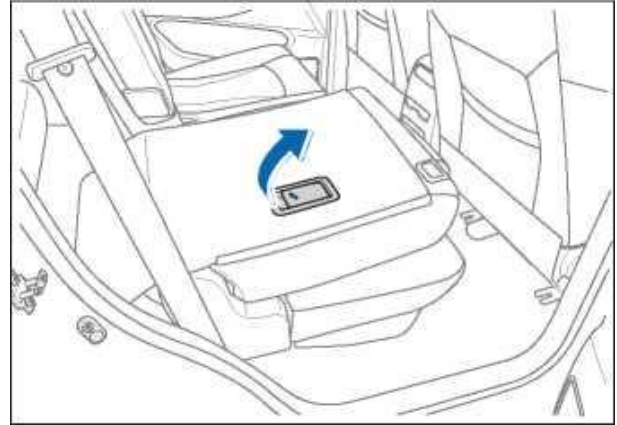

2. Podići ručicu za podizanje kompletnog sedišta koja se nalazi iza naslona za leđa kako bi se oslobodilo desno sedište.



3. Podići oslobođeno sedište ka napred.

### **Napomena**

- ◆ Pri vlačanju desnog sedišta u prvobitni položaj, najpre oboriti kompletno sedište a zatim podići naslon za leđa. Nakon vraćanja u prvobitni položaj, nasloniti telo uz naslon za leđa i proveriti da li je naslon za leđa fiksiran u tom položaju.

## Projektovani položaj drugog reda sedišta

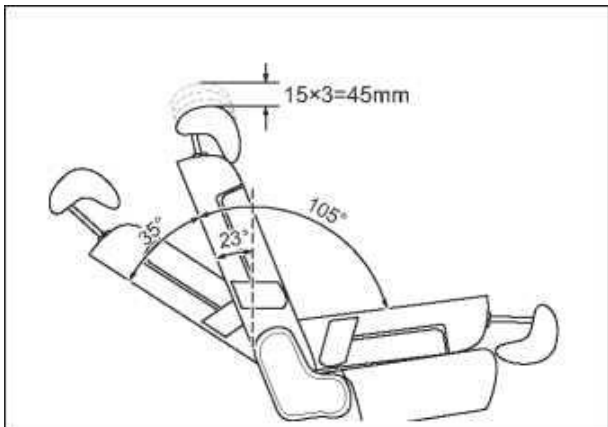

### ◆ Naslon za glavu

Moguće je podesiti tri položaja naslona za glavu. Svaki položaj se može podešavati 15 mm. Ukupan hod podešavanja iznosi 45 mm.

#### **P**Pažnja

◆ Projektovani položaj naslona za glavu obuhvata najniži položaj i najniži položaj za upotrebu. Naslon za glavu se može samo podići, a ne može se uvući; u suprotnom bi okrenuti naslon za leđa pritiskao naslon za glavu i doveo do deformisanja šipki naslona za glavu.

### ◆ Naslon za leđa

Naslon za leđa kod sedišta 6/10 iz drugog reda je projektovan pod uglom od 23°. Može se podešavati za 105° i 35° unapred i unazad, respektivno. Ne može se podići nakon sklapanja.

Naslon za leđa kod sedišta 4/10 iz drugog reda je projektovan pod uglom od 23°. Može se podešavati za 105° i 35° unapred i unazad, respektivno. Može se podići za 84° nakon što se sklopi.

## Zadnji red sedišta

### Podešavanje nagiba naslona za leđa

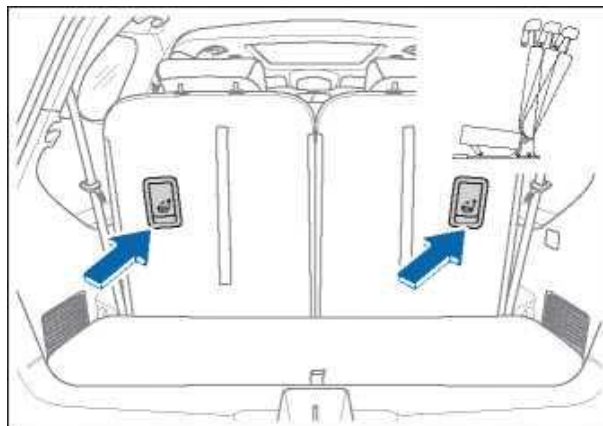

Podići preklapnu ručicu koja se nalazi iza naslona za leđa na zadnjem redu sedišta. Pomeriti zadnji red sedišta unapred ili unazad kako bi se podesio nagib naslona za leđa. Naslon za leđa na zadnjim sedištim se može postaviti pod dva ugla. Obavite podešavanje prema vašim potrebama.

### Sklapanje naslona za leđa

Naslon za leđa na zadnjem redu sedišta se može oboriti kako bi se dobio veći prtljažnik. Pratiti sledeće korake:

1. Otvoriti zadnja vrata.

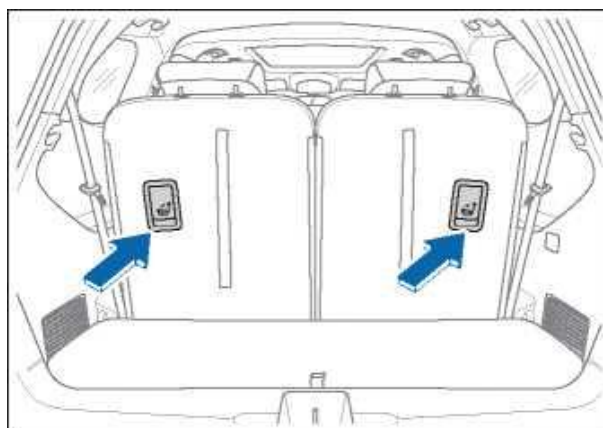

2. Podići preklapnu ručicu koja se nalazi iza naslona za leđa na zadnjem redu sedišta kako bi se naslon za leđa oslobodio.

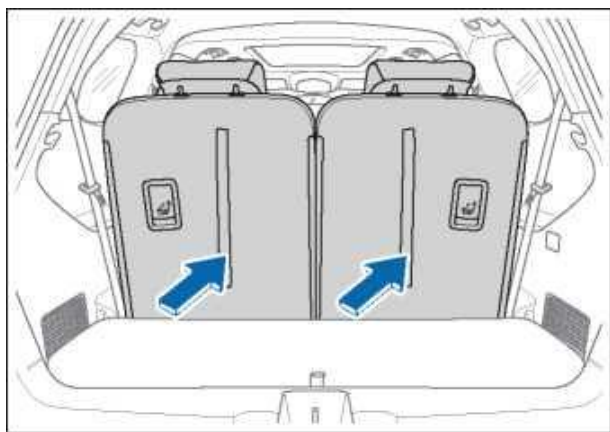

3. Podići kaiš koji se nalazi iza naslona za leđa i gurnuti naslon za leđa ka napred kako bi se sklopio.

#### **Pažnja**

- ◆ Za sklapanje naslona za leđa, podići kaiš koji se nalazi iza naslona za leđa kako bi se izbeglo oštećivanje sigurnosnoj pojasa i drugih delova u slučaju brzog sklapanja naslona za leđa.

#### **Vraćanje naslona za leđa u prvobitni položaj**

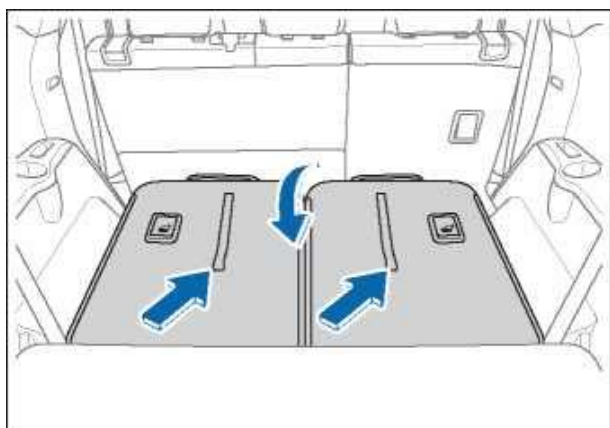

1. Podići kaiš koji se nalazi iza naslona za leđa i povući naslon za leđa unazad kako bi se rasklopio.
2. Nakon vraćanja u prvobitni položaj, gurnuti naslon za leđa ka napred ili ka nazad kako biste proverili da li je naslon za leđa fiksiran u tom položaju.

#### **Projektovani položaj zadnjeg reda sedišta**

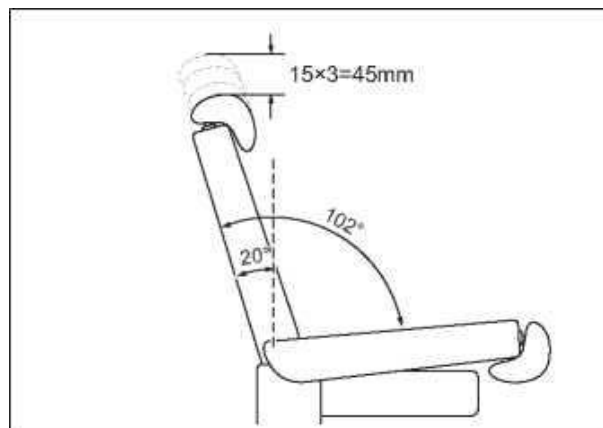

#### ◆ Naslon za glavu

Moguće je podesiti tri položaja naslona za glavu. Svaki položaj se može podešavati 15 mm. Ukupan hod podešavanja iznosi 45 mm.

#### ◆ Naslon za leđa

Naslon za leđa je projektovan pod uglom od 20°. Može se podesiti ka napred za 102°. Ne može se podići nakon sklapanja.

# Retrovizor

## Unutrašnji retrovizor

### ⚠ Upozorenje

- ◆ Pre početka vožnje, obavezno podesiti unutrašnji retrovizor pod odgovarajućim uglom.
- ◆ Ne podešavati unutrašnji retrovizor tokom vožnje, kako ne bi došlo do ometanja i kako se ne bi izgubila kontrola na vozilom i izazvala nezgoda.

### Podešavanje unutrašnjeg retrovizora

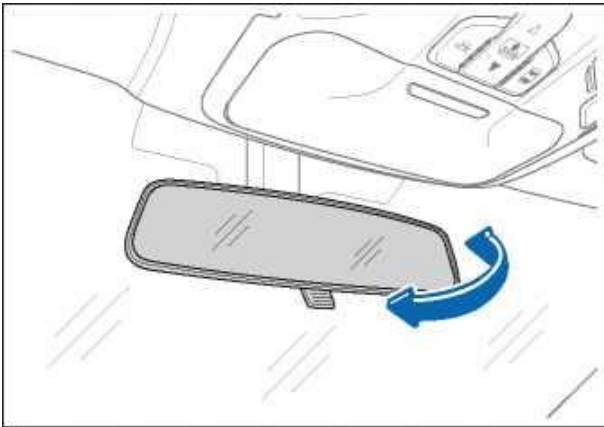

Držati unutrašnji retrovizor i podesiti ga nagore/nadole i levo/desno do optimalnog položaja retrovizora.

## Sprečavanje odsjaja sa unutrašnjeg retrovizora



Kada je svetlo koje dopire sa vozila iza prejako, okrenuti retrovizor pod određenim uglom pomoću ručice koja se nalazi ispod unutrašnjeg retrovizora kako bi se vozač zaštitio od bljeska.

## Spoljašnji retrovizor

### Električno podešavanje spoljašnjeg retrovizora

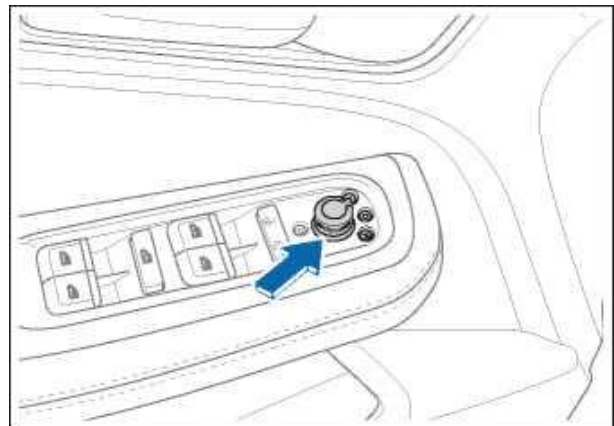

Podesiti retrovizor pod odgovarajućim uglom pomoću električnog točkića na levim prednjim vratima.

- ◆ Okrenite točkić u položaj "L" ili "R" kako biste odabrali levi ili desni retrovizor.
- ◆ Zatim gurnite točkić za električno podešavanje retrovizora u svim smerovima kako biste podesili retrovizor pod odgovarajućim uglom.

## Manuelno podešavanje spoljašnjeg retrovizora

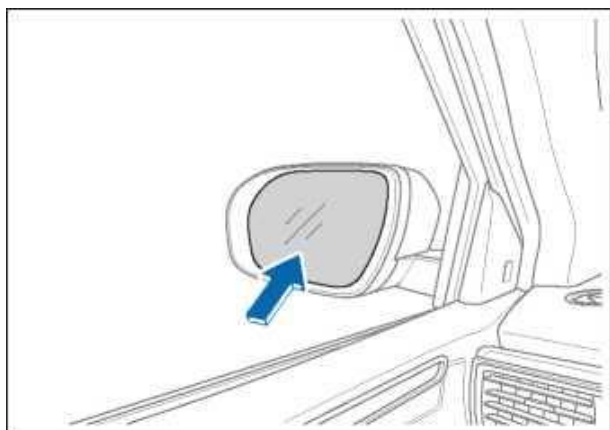

Pogurajte ivice retrovizora kako biste retrovizor zarotirali oko centra i podesili u odgovarajući položaj.

## Električno sklapanje spoljašnjeg retrovizora

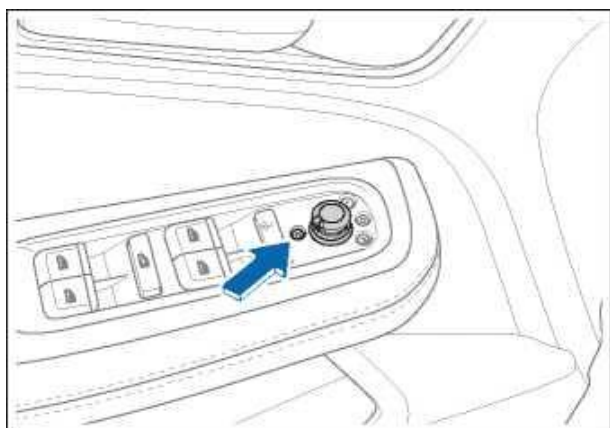

Prilikom parkiranja, spoljašnji retrovizori se mogu sklopiti preko električnog tastera, ukoliko je potrebno.

- ◆ Električno sklapanje: Okrenuti točkić u položaj za sklapanje kako bi se spoljašnji retrovizor sklopio.
- ◆ Električno otvaranje: Okrenuti točkić u položaj L, R ili O kako bi se spoljašnji retrovizor otvorio.

### **i** Napomena

- ◆ Ovakva konfiguracija postoji kod određenih vozila.

## Automatsko sklapanje spoljašnjeg retrovizora

Funkcija automatskog sklapanja spoljašnjeg retrovizora se može omogućiti i onemogućiti preko ekrana multimedije. Nakon omogućavanja funkcije automatskog sklapanja, spoljašnji retrovizor će se automatski sklopiti bez obzira na status električnog točkića.

### **i** Napomena

- ◆ Ovakva konfiguracija postoji kod određenih vozila.

## Manuelno sklapanje spoljašnjeg retrovizora

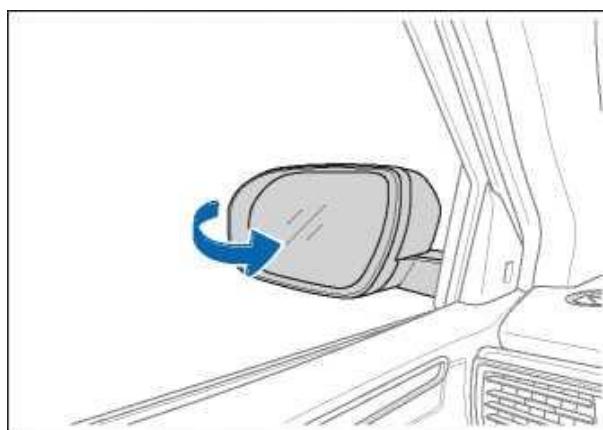

Prilikom parkiranja, spoljašnji retrovizori se mogu sklopiti manuelno, ukoliko je potrebno. Spoljašnji retrovizor gurnuti ka zadnjoj strani vozila kako bi se sklopio.

### **i** Pažnja

- ◆ Nemojte prečesto manuelno sklapati retrovizor koji je opremljen funkcijom električnog sklapanja; u suprotnom će prerano doći do oštećenja unutrašnjeg mehanizma sklapanja i električno sklapanje neće funkcionisati.



# Upravljač/volan

## Tip I

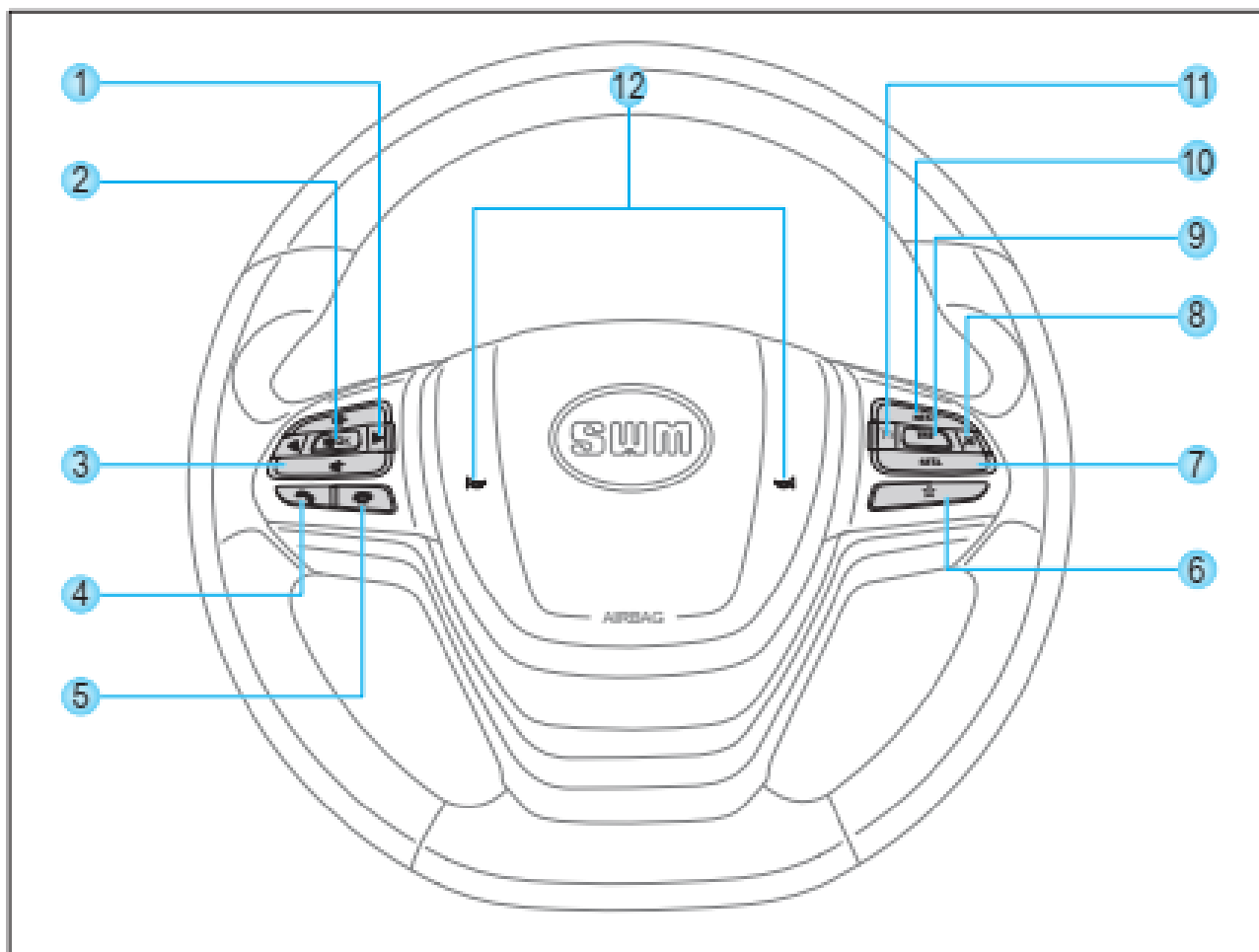

Error! Use the Home tab to apply 标题 to the text that you want to appear here.

- |   |                        |   |                   |
|---|------------------------|---|-------------------|
| ① | LEVO/DESNO             | ⑦ | PODESI/-          |
| ② | OK/NEČUJNI REŽIM       | ⑧ | OTKAŽI            |
| ③ | GORE/DOLE/JAČINA ZVUKA | ⑨ | PUTOVANJE         |
| ④ | PODIĆI SLUŠALICU       | ⑩ | RES/+             |
| ⑤ | PREKID VEZE            | ⑪ | UKLJUČI/ISKLUJUČI |
| ⑥ | REŽIM RADA             | ⑫ | SIRENA            |

## Tip II

Error! Use the Home tab to apply 标题 to the text that you want to appear here.

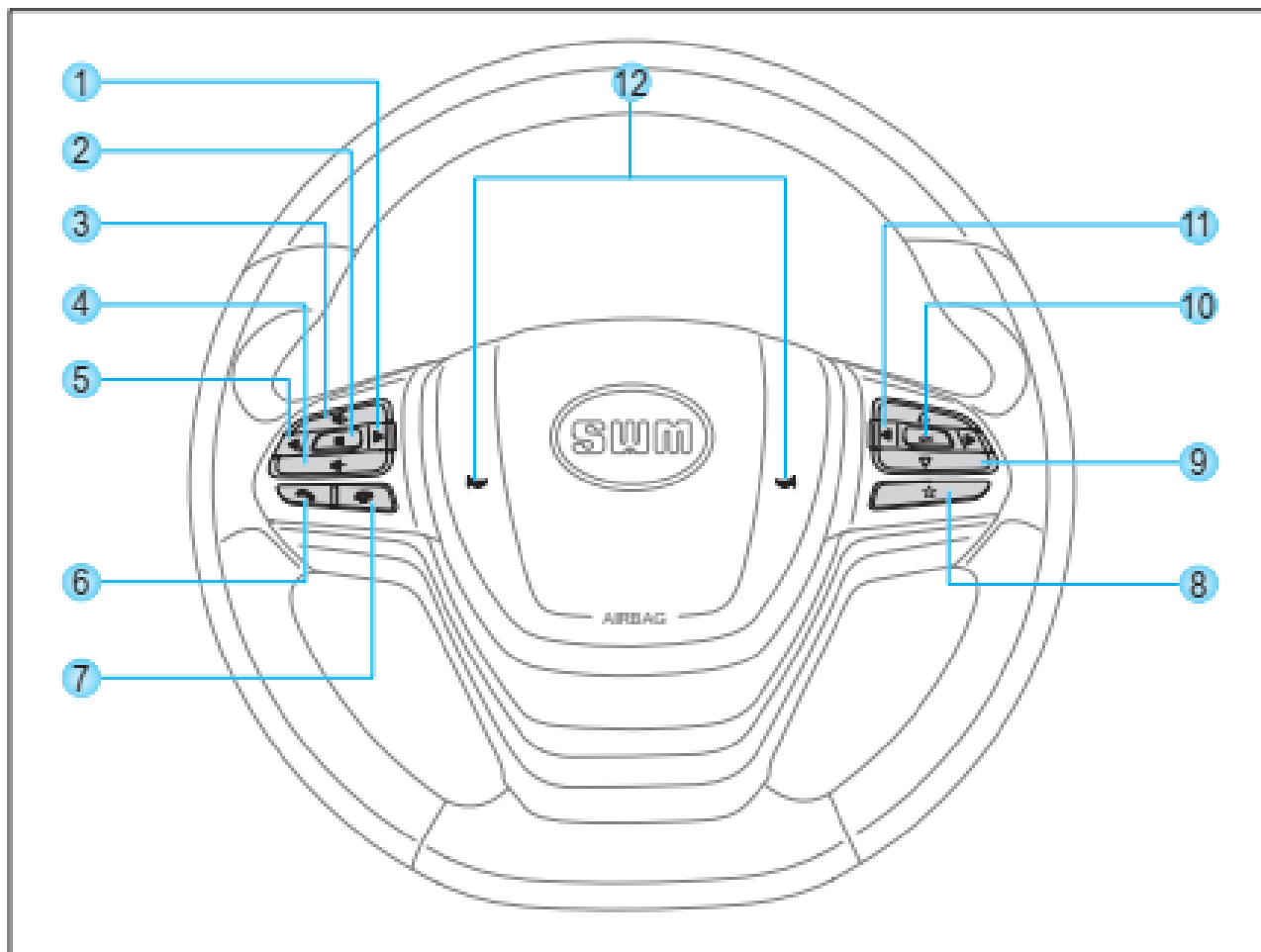

- ① SLEDEĆE/SLEDEĆI KANAL
- ② NEČUJNI REŽIM
- ③ JAČINA ZVUKA +
- ④ JAČINA ZVUKA -
- ⑤ POSLEDNJE/POSLEDNJI KANAL
- ⑥ PODIĆI SLUŠALICU

- ⑦ PREKID VEZE
- ⑧ REŽIM RADA
- ⑨ GORE/DOLE
- ⑩ OK
- ⑪ LEVO/DESNO
- ⑫ SIRENA

## Podešavanje upravljača vozila

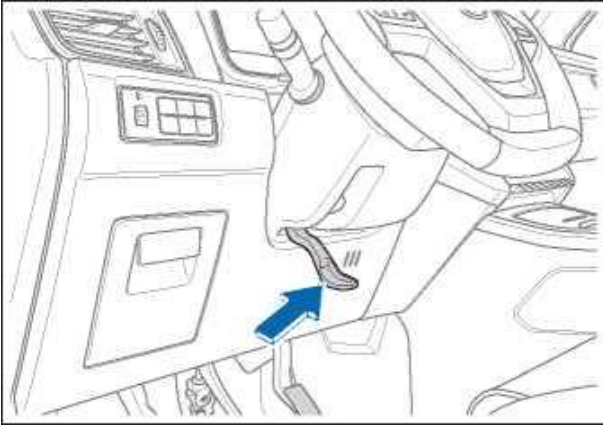

- ◆ Podešavanje upravljača čini da se različiti vozači osećaju prijatnije tokom vožnje. Pre vožnje, upravljač podesite prema vašim potrebama.
- ◆ Povucite ručicu za podešavanje upravljača nadole kako biste podesili upravljač nadole ili nagore do željenog položaja. Zatim povucite ručicu za podešavanje upravljača nagore kako biste fiksirali upravljač.
- ◆ Pomerite upravljač gore-dole kako biste potvrdili da je upravljač fiksiran.

### ⚠ Upozorenje

- ◆ Kako biste izbegli saobraćajnu nezgodu, ne podešavajte upravljač tokom vožnje.
- ◆ Nakon podešavanja upravljača, uverite se da je čvrsto fiksiran; u suprotnom, upravljač se može iznenada pomeriti i izazvati nezgodu i tako dovesti do ozbiljne fizičke povrede ili smrti.

## Sirena

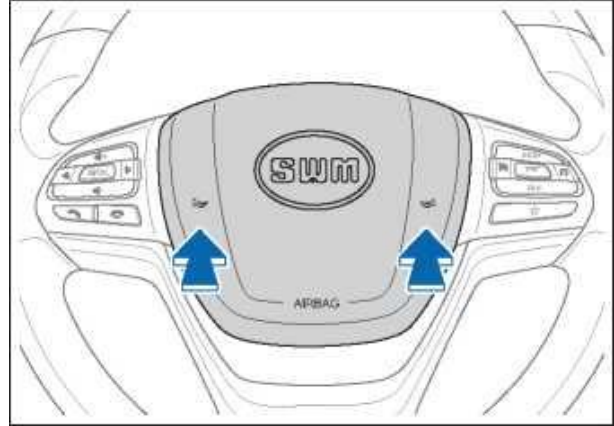

Sirena se koristi za upozoravanje na posebnu deonicu puta ili na opasnost, u cilju veće bezbednosti u saobraćaju. Sirena se oglašava kada se pritisne označen deo na upravljaču, bez obzira na status napajanja kompletnog vozila.

### ⚠ Upozorenje

- ◆ Prilikom prilaska deonicama kao što su oštra krivina i veliki nagib, koji utiču na preglednost pri vožnje ili pri preticanju ili opasnosti na putu, usporiti i pritisnuti sirenu, kako biste drugim vozačima nagovestili opasnost u cilju izbegavanja nezgode.
- ◆ Ukoliko vozila ispred vas čekaju u redu ili voze usporeno, zaustavite vozilo kako biste sačekali ili naizmenično vozili. Ne koristite sirenu kako biste požurivali druga vozila i pešake ispred vas.

### ⓘ Pažnja

- ◆ Ne pritiskajte deo za aktivaciju sirene predugo, jer će to verovatno oštetiti sirenu.

## Svetla

### Prekidač za upravljanje svetlima

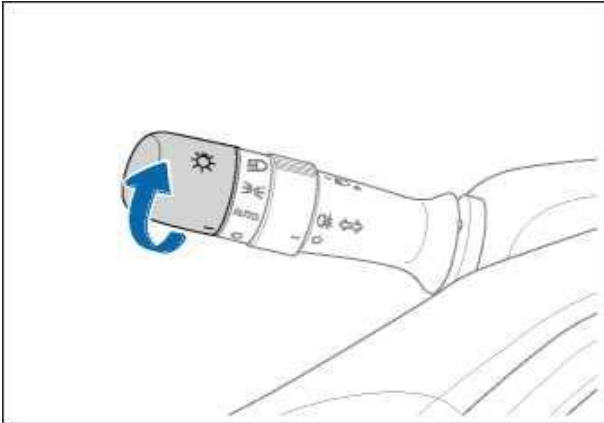

Kada je napajanje kompletnog vozila uključeno (ON), okrenuti prekidač za upravljanje svetlima u smeru strelice:

O: Svetla ugašena

AUTO: Automatska svetla

☞: Poziciona svetla

☞: Oborena svetla

#### ◆ Svetla ugašena

Sva svetla se isključuju kada je prekidač za upravljanje svetlima okrenut u položaj "O".

#### ◆ AUTO: Automatska svetla

Okretanjem prekidača za upravljanje svetlima u položaj "AUTO" aktiviraće se funkcija automatskih svetala. Farovi će se uključiti ili isključiti u zavisnosti od intenziteta okolnog svetla.

#### **Napomena**

◆ Ovakva konfiguracija postoji kod određenih vozila.

#### ◆ Poziciona svetla

Okretanjem prekidača za upravljanje svetlima u položaj "☞" ili "☞" aktiviraće se poziciona svetla, svetlo za registarske tablice i pozadinskog svetlo instrument table i određenih tastera.

#### ◆ Oborena svetla

Okretanjem prekidača za upravljanje svetlima u položaj "☞" aktiviraće se oborena svetla i poziciona svetla.

#### Dnevna svetla

Dnevna svetla će se uključiti automatski kada se vozilo startuje a poziciona svetla su isključena. Dnevna svetla će se isključiti automatski kada su poziciona svetla ili prednji farovi uključeni ili je vozilo ugašeno.

#### **Napomena**

◆ Ovakva konfiguracija postoji kod određenih vozila.

### Prekidač za upravljanje svetlima za maglu

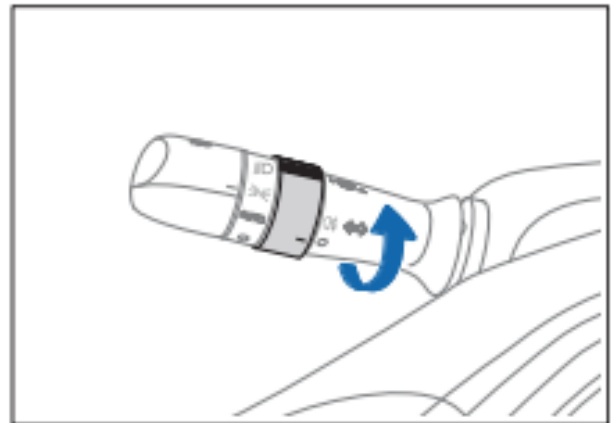

Kada je napajanje kompletnog vozila uključeno (ON), a poziciona svetla ili oborena svetla se uključe, okrenuti prekidač za upravljanje svetlima u smeru strelice:

O: Svetla za maglu isključena

☞: Zadnja svetla za maglu

◆ Svetla za maglu isključena

Okretanjem prekidača za upravljanje svetlima u položaj "O" ili okretanjem prekidača za upravljanje svetlima za maglu u položaj "O" isključiće se zadnja svetla za maglu.

◆ Zadnja svetla za maglu

Okretanjem prekidača za upravljanje svetlima za maglu iz položaja "O" u "0# " i njegovim puštanjem, prekidač za upravljanje svetlima za maglu će se automatski vratiti i uključiti zadnja svetla za maglu.

Ponovnim okretanjem prekidača za upravljanje svetlima za maglu u položaj "0# " i njegovim puštanjem, prekidač za upravljanje svetlima za maglu će se automatski vratiti i uključiti zadnja svetla za maglu.

**Pokazivači pravca**

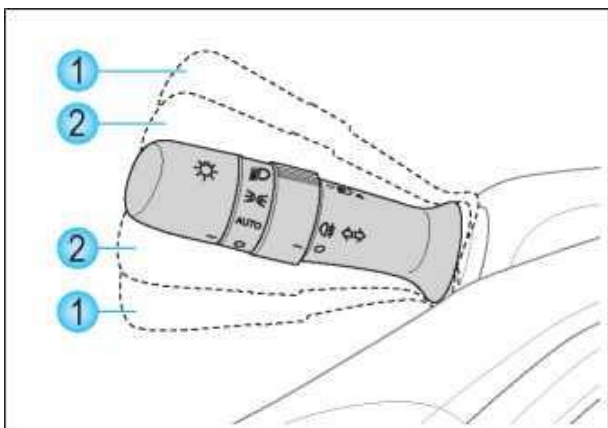

◆ Kada se kombinovani prekidač za upravljanje svetlima pomera nagore ili nadole u položaj ①, sva leva ili desna svetla pokazivača pravca trepte, a levi ili desni indikatori pokazivača pravca trepte uz "klik" zvuk.

◆ Kada se kombinovani prekidač za kontrolu svetala pomeri nagore ili nadole u položaj ② tokom promene trake a zatim se pusti, vraća se u prvobitni položaj a odgovarajuća lampica pokazivača pravca i njen indikator zatrepte tri puta.

**Duga svetla**

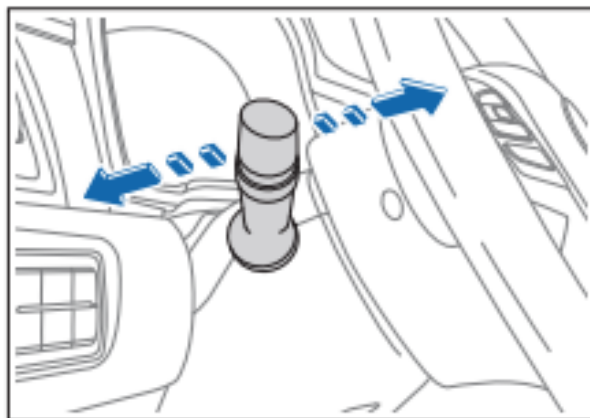

◆ Kada su oborena svetla uključena, gurnuti kombinovani prekidač/ručicu za upravljanje svetlima od upravljača ka graničnom položaju, nakon čega se uključuju duga svetla i njihov indikator.

◆ Zatim povući kombinovani prekidač/ručicu za upravljanje svetlima u prvobitni položaj u smeru nazad ka upravljaču, pri čemu se duga svetla i njihov indikator isključuju.

**⚠ Upozorenje**

◆ Duga svetla će zaslepeti vozače drugih vozila u blizini, što lako može dovesti do nezgode. Molimo vas da razumno koristite duga svetla.

◆ Blicanje dugim svetlima

Povući kombinovani prekidač/ručicu za upravljanje svetlima ka upravljaču do graničnog položaja, što će uključiti duga svetla. Kada pustite prekidač/ručicu, on se automatski vraća u prvobitni položaj i duga svetla se gase.

Za preticanje uključiti najpre desni pokazivač pravca, a zatim blicnuti dugim svetlima.

Error! Use the Home tab to apply 标题 to the text that you want to appear here.

## Regulisanje visine svetala

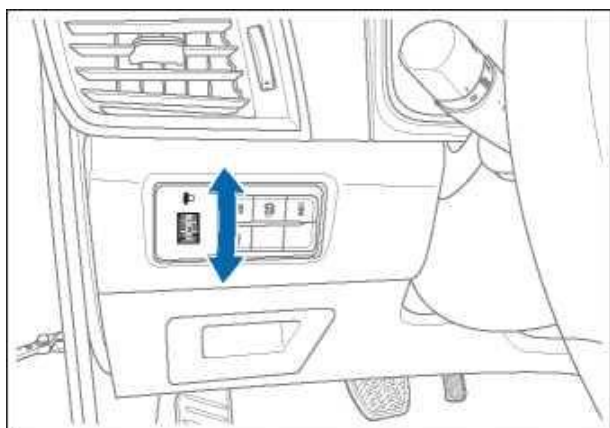

Položaj karoserije vozila će se menjati u zavisnosti od opterećenja, ubrzanja ili usporjenja, itd. Nagib oborenih svetala se može podesiti okretanjem prekidača nagore ili nadole u zavisnosti od situacije.

## Unutrašnja svetla

### Prednja svetla na nebu

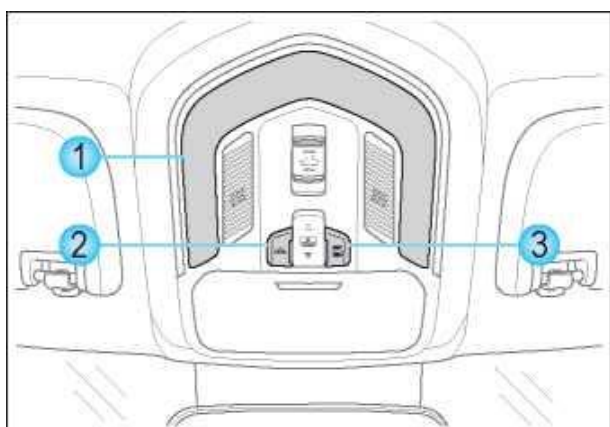

- ① Prednja svetla na nebu
- ② Prekidač za prednja svetla na nebu
- ③ Prekidač za kontrolu vrata

#### ◆ Prekidač za prednja svetla na nebu

Kako biste uključili ili isključili prednja svetla na nebu koristite odgovarajući prekidač.

#### ◆ Prekidač za kontrolu svetla preko vrata

Pritisnite prekidač za kontrolu svetla preko vrata kako biste uključili ili isključili ovu funkciju kontrole prednjih svetala na nebu.

Ukoliko je funkcija kontrole preko vrata aktivirana, prednja svetla na nebu će se uključivati ili isključivati automatski u zavisnosti od statusa vrata.

### Zadnja svetla na nebu

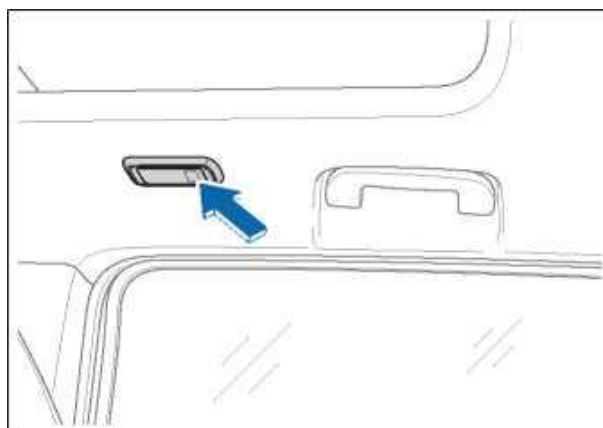

#### ◆ Zadnja svetla na nebu se nalaze u blizini držača na nebu iznad putnika sa obe strane.

#### ◆ Kako biste uključili ili isključili zadnja svetla na nebu pritisnite odgovarajući prekidač.

### Svetlo u prtljažniku

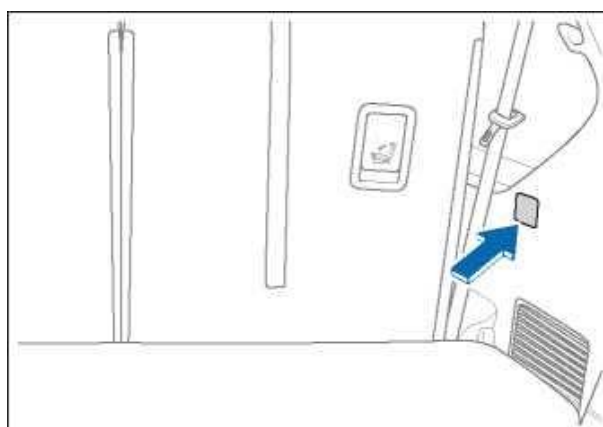

#### ◆ Otvaranjem prtljažnika svetlo u prtljažniku se automatski pali.

#### ◆ Zatvaranjem prtljažnika svetlo u prtljažniku se automatski gasi.

## Brisač

Brisač prednjeg vetrobranskog stakla radi isključivo kada je napajanje kompletnog vozila uključeno (ON).

### Prekidač/ručica za kontrolu brisača

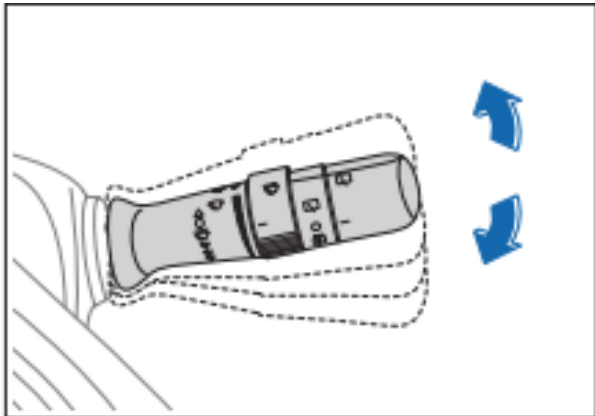

- ◆ Povuci prekidač za kontrolu brisača nagore/nadole u odnosu na početni položaj:

△: Jednokratni režim rada brisača

○: Brisač isključen u prvobitnom položaju

☹: Isprekidani režim rada

▼: Režim niske brzine, sporo brisanje

▼: Režim velike brzine, brzo brisanje

- ◆ Jednokratni rad

Povući prekidač/ručicu za kontrolu brisača nagore u odnosu na početni položaj do položaja "△" pa ga pustiti, nakon čega će se prekidač za kontrolu brisača vratiti u početni položaj a prednji brisač će obrisati staklo jednom, nakon čega će prestati da se pomera.

Ukoliko se prekidač za kontrolu brisača neprekidno povlači na gore u odnosu na početni položaj, prednji brisač će sve vreme raditi.

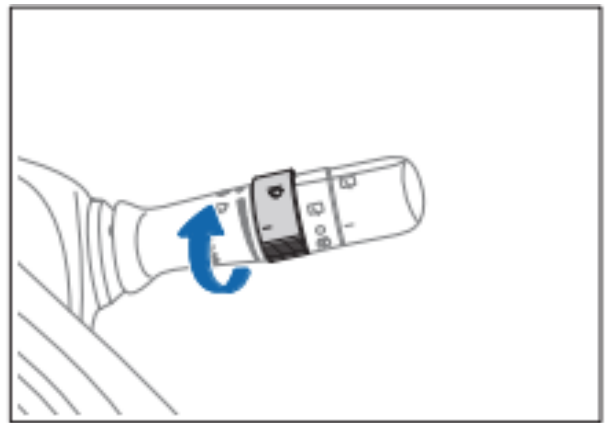

- ◆ Isprekidani režim rada

Povući prekidač za kontrolu brisača iz početnog položaja u položaj "☹", i brisač će se aktivirati isprekidano.

Vremenski interval između brisanja se može podesiti preko prekidača za isprekidani rad.

- ◆ Spori režim

Povući prekidač za kontrolu brisača nadole iz početnog položaja u položaj "▼", nakon čega će brisač početi da briše staklo niskom brzinom.

- ◆ Brz režim

Povući prekidač za kontrolu brisača nadole iz početnog položaja u položaj "▼", nakon čega će brisač početi da briše staklo velikom brzinom.

### Kontrola pranja prednjeg vetrobranskog stakla

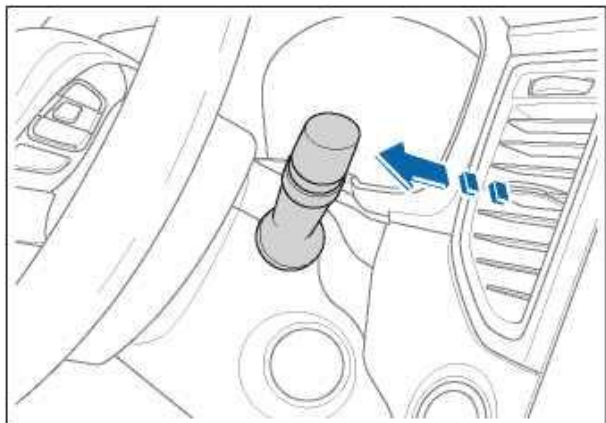

Povući ručicu za kontrolu brisača unazad iz položaja u blizini upravljača. Nakon toga prednji brisač počinje da prska tečnost i dva puta prebriše staklo niskom brzinom a zatim prebriše još jednom, nakon nekoliko sekundi i konačno prestane da radi.

### Kontrola brisanja pomoću zadnjeg brisača

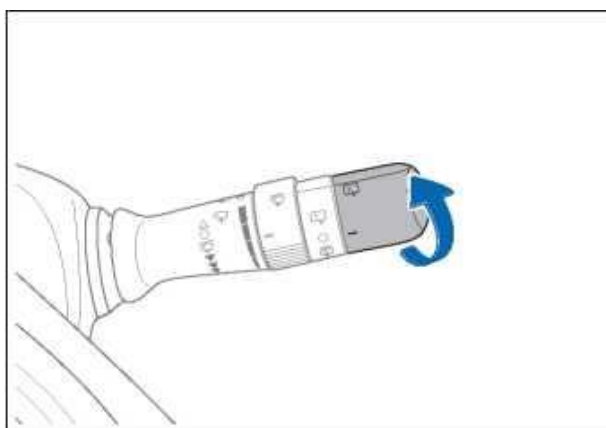

◆ Okrenuti točkić za kontrolu brisača iz početnog položaja "o" u smeru strelice na "↻", nakon čega će zadnja mlaznica naprskati tečnost i aktiviraće se brisač.

#### **Napomena**

◆ Ovakva konfiguracija postoji kod određenih vozila.

### Kontrola pranja kod zadnjeg brisača

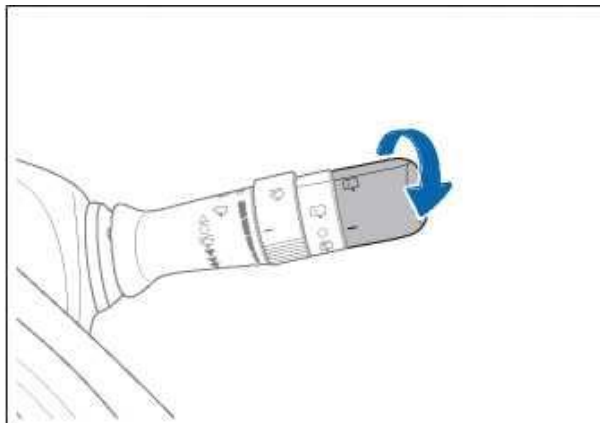

Okrenuti točkić za kontrolu brisača iz početnog položaja "o" u smeru strelice na "↺", nakon čega će zadnja mlaznica naprskati tečnost a brisač će se vratiti u početni položaj nakon što odradi dva ciklusa.

#### **Napomena**

◆ Ovakva konfiguracija postoji kod određenih vozila.



## Prednja hauba

### Otvoriti prednju haubu.

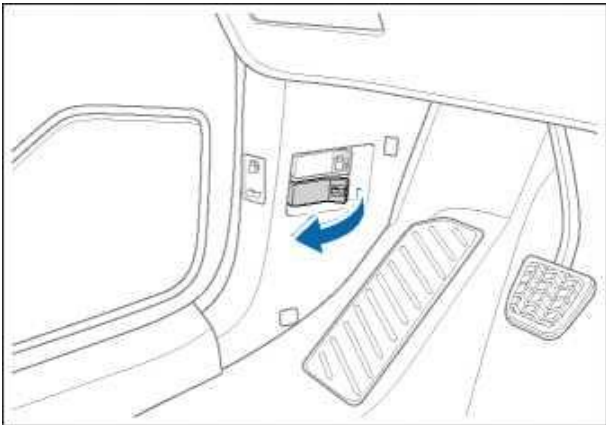

1. Podići ručicu za prednju haubu u kabini. Prednja hauba bi trebalo da iskoči uz "klik" zvuk.

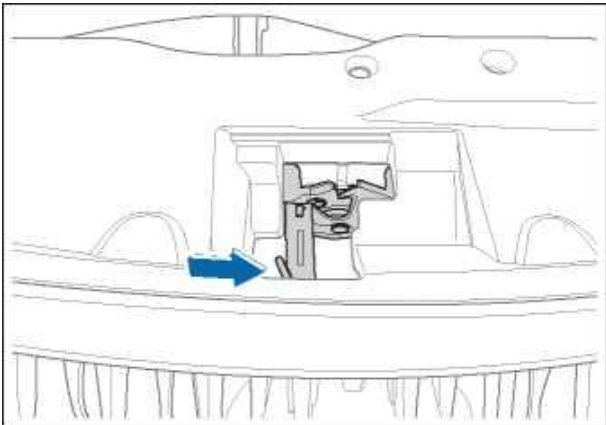

2. Stati ispred vozila. Blago podići prednju haubu. Prednja hauba se otključava tako što se u taj razmak gurne ruka i povuče se sekundarna ručica za otključavanje, u smeru strelice.

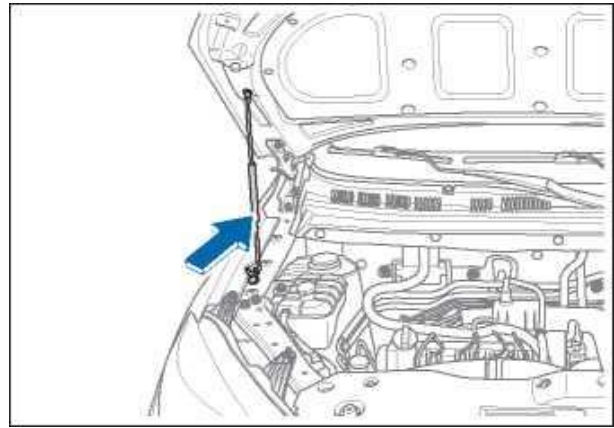

3. Polako podići prednju haubu i osloniti je na šipku za oslanjanje.

### Zatvaranje prednje haube

1. Polako podići prednju haubu.
2. Izvaditi šipku za oslanjanje iz otvora i vratiti je na njeno mesto.
3. Pustiti prednju haubu na oko 30cm do bravice kako bi slobodno pala.
4. Uveriti se da je prednja hauba fiksirana u predviđenom položaju. Kada je potrebno, pritisnite ivicu prednje haube kako biste je fiksirali.

#### **⚠ Upozorenje**

- ◆ Pre zatvaranja prednje haube proveriti i uveriti se da nijedan alat ili otpadna tkanina nisu ostali u prednjoj haubi.

## Prtljažnik

### Otvaranje i zatvaranje prtljažnika.

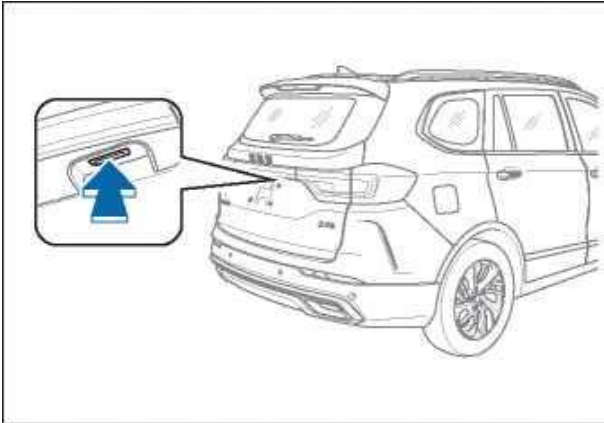

Nakon otključavanja vrata (uključujući zadnja vrata) pomoću ključa, pritisnuti prekidač za zadnja vrata kako bi se zadnja vrata otvorila automatski.

#### **⚠ Upozorenje**

- ◆ Ne voziti vozilo sa otvorenim zadnjim vratima.
- ◆ Ne koristiti zadnja vrata pre nego što se potpuno otvore. Ukoliko su zadnja vrata poluotvorena, mogu pasti i dovesti do povrede.

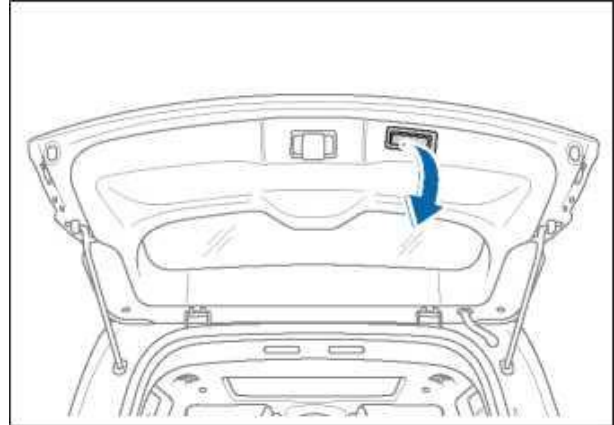

Povući kaiš zadnjih vrata i pustiti ga pre nego što se zadnja vrata potpuno zatvorena. Zatim, gurnuti zadnja vrata kako bi se potpuno zatvorila i fiksirala.

#### **⚠ Upozorenje**

- ◆ Ne dozvoliti da deca otvaraju ili zatvaraju zadnja vrata.
- ◆ Prilikom zatvaranja zadnjih vrata, voditi računa i zaštititi ruke, glavu i vrat od prignječenja.

#### **i Pažnja**

- ◆ Ne koristiti zadnja vrata uz primenu prevelike sile, jer u suprotnom može doći do oštećenja zadnjih vrata.

## Otključavanje prtljažnika u hitnim situacijama

Kada je osoba slučajno zaključana u vozilu, zadnja vrata se mogu otvoriti pomoću uređaja za otvaranje u hitnim situacijama.

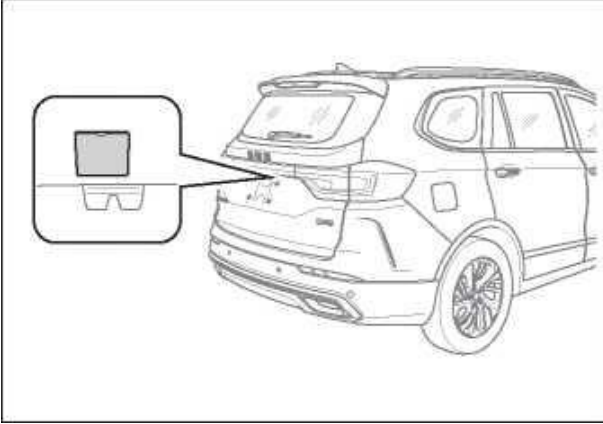

1. Oborite zadnji red sedišta. Uđite u prtljažnik kako biste skinuli poklopac sa prekidača za hitne situacije koji se nalazi na zaštitnom poklopcu zadnjih vrata.

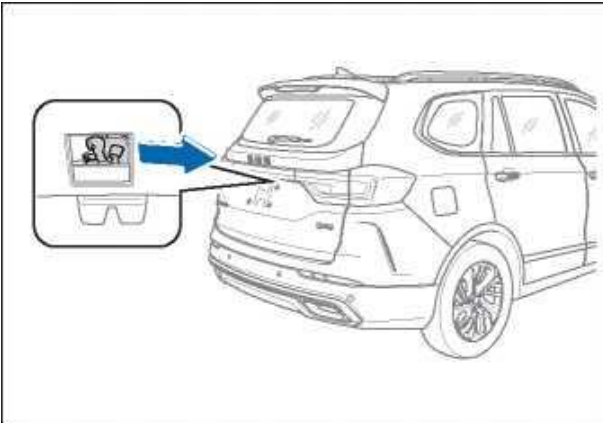

2. Zadnja vrata se mogu otvoriti povlačenjem tastera na bravi udesno.

## Poklopac rezervoara za gorivo

### Otvaranje i zatvaranje poklopca rezervoara za gorivo.

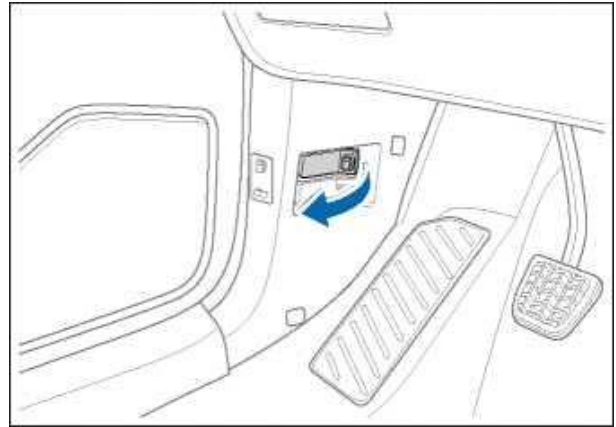

1. Nakon gašenja motora i zaustavljanja vozila, povući ručicu za otvaranje poklopca rezervoara za gorivo nakon čega će poklopac automatski iskočiti.

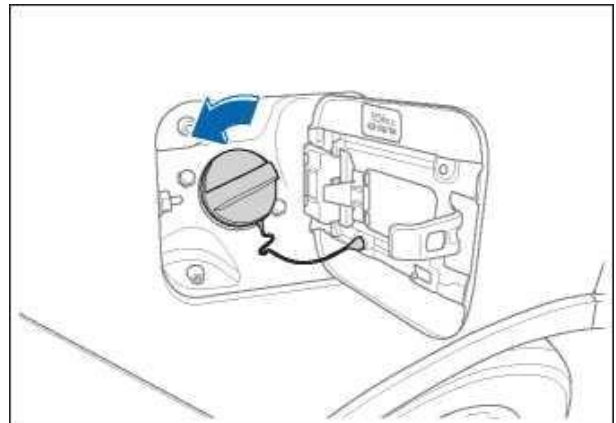

2. Polako okrenuti i odviti poklopac rezervoara za gorivo suprotno od smera kazaljke na satu i skinuti ga.
3. Skinuti poklopac rezervoara postaviti u predviđeni držač.

#### **i** Pažnja

◆ Period zamene cevi za gorivo: 3 godine/60.000 km.

Error! Use the Home tab to apply 标题 to the text that you want to appear here.

## Klima uređaj

### Upravljački panel klima uređaja (automatski klima uređaj)

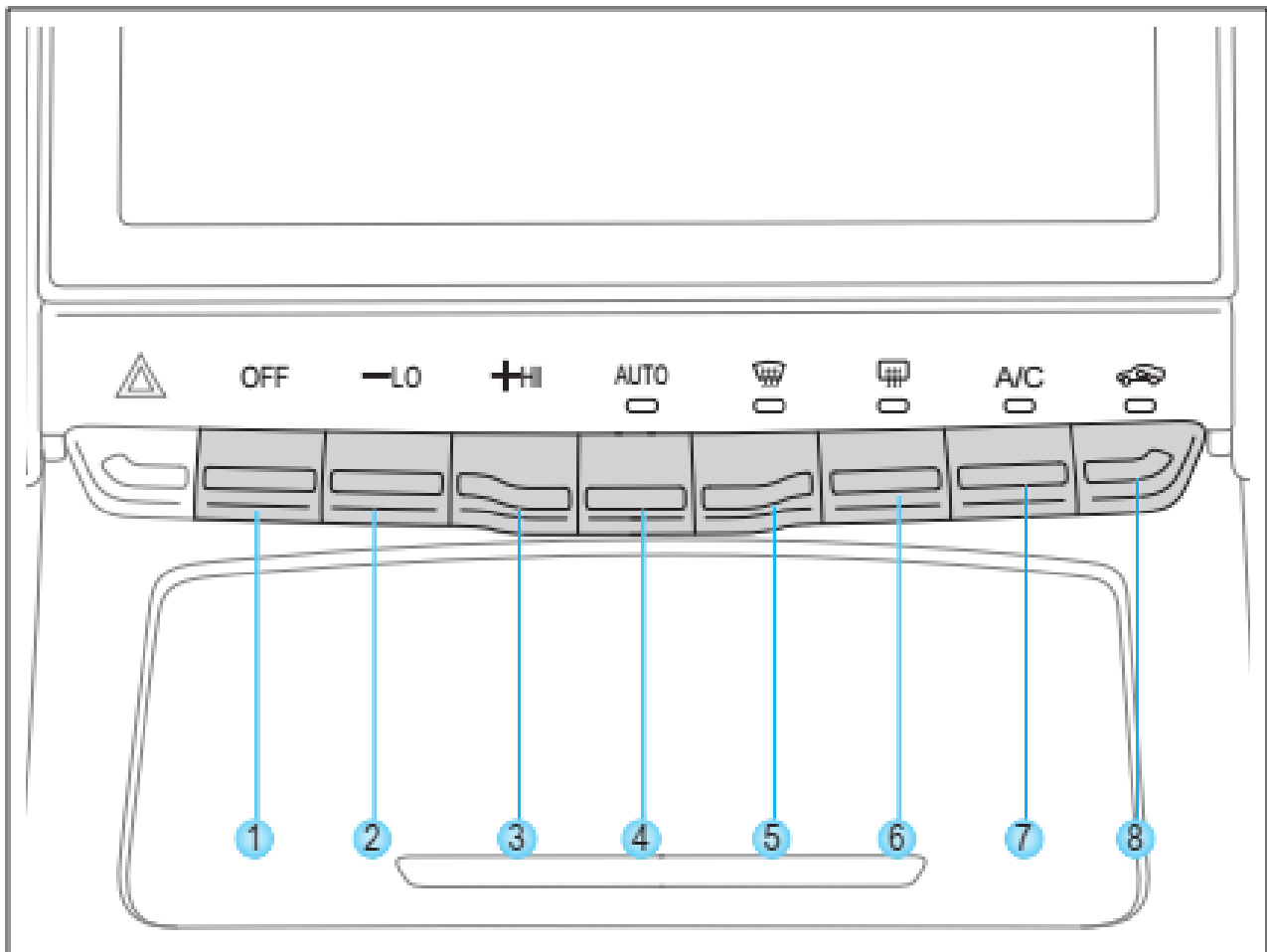

Error! Use the Home tab to apply 标题 to the text that you want to appear here.

- |   |                     |   |   |
|---|---------------------|---|---|
| ① | ISKLJUČIVANJE KLIME | ⑤ | Odmrzavanje prednjeg stakla                                     |
| ② | Temperatura -       | ⑥ | Grejanje zadnjeg vetrobranskog stakla i spoljašnjeg retrovizora |
| ③ | Temperatura +       | ⑦ | Klima uređaj  |
| ④ | AUTOMATSKI REŽIM    | ⑧ | Cirkulacija unutrašnjeg i spoljašnjeg vazduha                   |

## Predstavljanje funkcija klima uređaja (automatska klima)

### ISKLJUČIVANJE KLIME

Kada je klima uređaj uključen, pritisnuti ovo dugme kako bi se klima uređaj isključio.

#### Temperatura -

Ovo dugme koristiti za smanjenje temperature. Ne koristiti ovaj taster kada je temperatura već snižena do najniže vrednosti.

#### Temperatura +

Ovo dugme koristiti za povećanje temperature. Ne koristiti ovaj taster kada je temperatura već povišena do najviše vrednosti.

### AUTOMATSKI REŽIM (AUTO)

Ovo dugme pritisnuti kako bi se uključio indikator tastera. Podesiti temperaturu na željenu vrednost. Klima uređaj će podesiti režim distribucije vazduha i količinu vazduha automatski kako bi se postigla podešena temperatura.

### Odmrzavanje prednjeg stakla

- ◆ Ovo dugme pritisnuti kako bi se uključio indikator dugmeta i kako bi se aktivirao klima uređaj, odnosno režim odmrzavanja prednjeg stakla. Ovaj režim postepeno eliminiše mraz i maglu sa prednjeg vetrobranskog stakla i prozora bočnih vrata.
- ◆ Ponovo pritisnuti dugme kako bi se isključio indikator dugmeta i kako bi se izašlo iz režima odmrzavanja prednjeg stakla. Nakon toga klima uređaj prelazi u sačuvani prethodni režim rada.

### Grejanje zadnjeg vetrobranskog stakla i spoljašnjeg retrovizora

- ◆ Pritisnuti dugme kako bi se uključio indikator dugmeta. Nakon toga će se aktivirati grejanje zadnjeg vetrobranskog stakla i spoljašnjeg retrovizora.
- ◆ Ponovo pritisnuti dugme kako bi se isključio indikator dugmeta. Nakon toga će se deaktivirati grejanje zadnjeg vetrobranskog stakla i spoljašnjeg retrovizora.

### Napomena

- ◆ Grejanje zadnjeg vetrobranskog stakla i spoljašnjeg retrovizora se može automatski isključiti nakon otprilike 15 minuta.

### Klima uređaj

- ◆ Pritisnuti dugme za klima uređaj kako bi se uključio indikator dugmeta i kompresor za smanjenje unutrašnje temperature i vlažnosti.
- ◆ Ponovo pritisnuti dugme kako bi se isključio indikator i kompresor.

### Cirkulacija unutrašnjeg i spoljašnjeg vazduha

- ◆ Ovo dugme pritisnuti kako bi se uključio indikator dugmeta i omogućio režim cirkulacije unutrašnjeg vazduha. Cirkulacija unutrašnjeg vazduha u vozilu može sprečiti prodiranje spoljašnjeg zagađenog vazduha.
- ◆ Ponovo pritisnuti dugme kako bi se isključio indikator dugmeta i kako bi vozilo prešlo na režim cirkulacije spoljašnjeg vazduha. Nakon toga spoljašnji vazduh ulazi u vozilo kako bi vazduh u vozilu ostao svež.
- ◆ Sistem prelazi na cirkulaciju spoljašnjeg vazduha nakon što je cirkulacija unutrašnjeg vazduha bila aktivna 15 minuta, pa zatim ponovo prelazi na cirkulaciju unutrašnjeg vazduha nakon 1 minuta cirkulacije spoljašnjeg vazduha. Taj ciklus se više puta ponavlja.

### Napomena

- ◆ Dugotrajna cirkulacija unutrašnjeg vazduha može dovesti do akumulacije ugljen dioksida unutar vozila, što nije dobro za pažnju vozača.
- ◆ Cirkulacija vazduha tokom hladnog ili kišovitog vremena može dovesti do zamagljenja prozora što će uticati na preglednost prilikom vožnje ili čak do teške saobraćajne nezgode.

## Upravljački panel klima uređaja (električni klima uređaj)

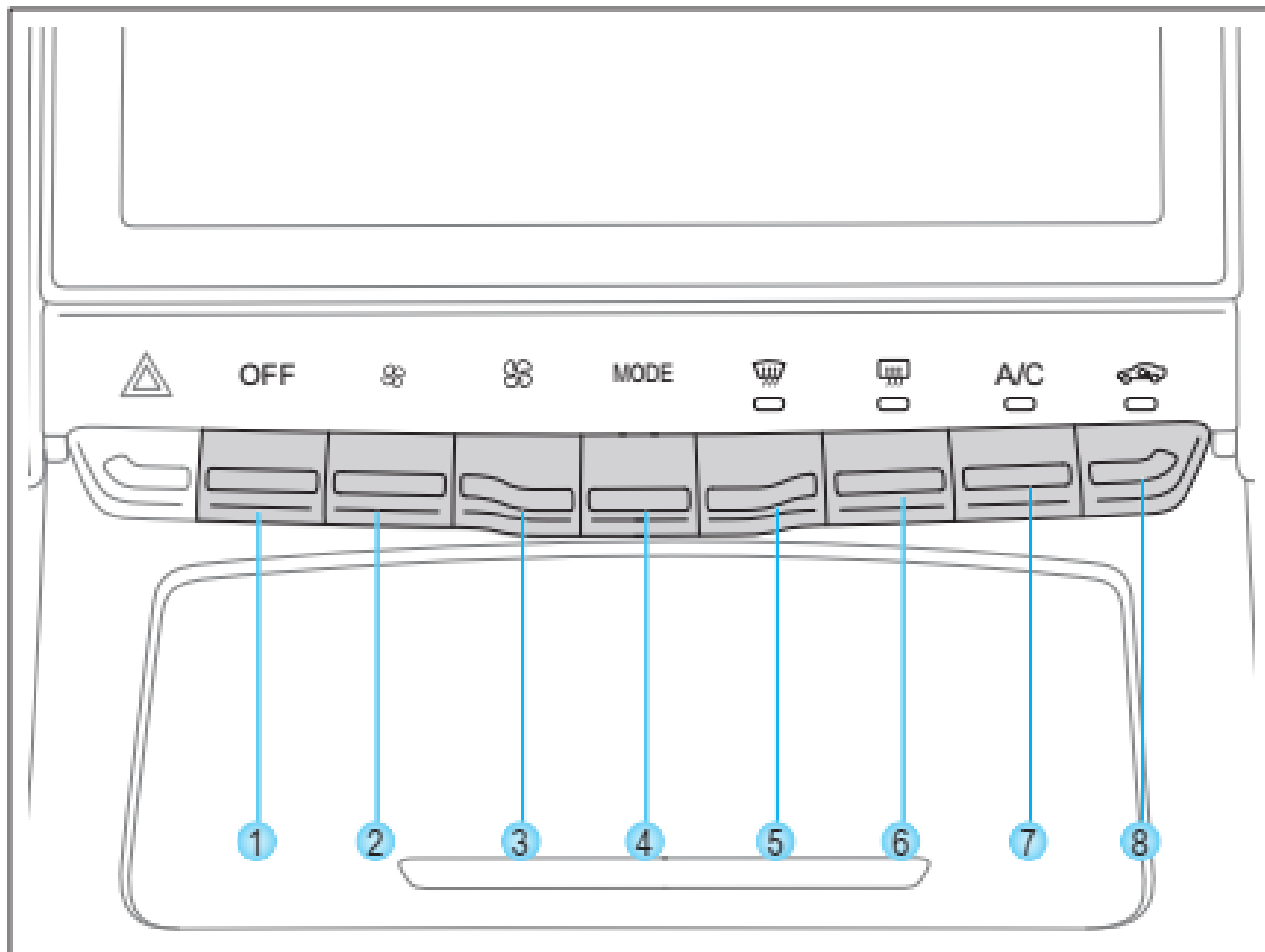

Error! Use the Home tab to apply 标题 to the text that you want to appear here.

- |   |                     |   |   |
|---|---------------------|---|---|
| ① | ISKLJUČIVANJE KLIME | ⑤ | Odmrzavanje prednjeg stakla                                     |
| ② | Količina vazduha -  | ⑥ | Grejanje zadnjeg vetrobranskog stakla i spoljašnjeg retrovizora |
| ③ | Količina vazduha +  | ⑦ | Klima uređaj  |
| ④ | REŽIM RADA          | ⑧ | Cirkulacija unutrašnjeg i spoljašnjeg vazduha                   |

## Predstavljanje funkcija klima uređaja (električna klima)

### ISKLJUČIVANJE KLIME

Kada je klima uređaj uključen, pritisnuti ovo dugme kako bi se klima uređaj isključio.

#### Količina vazduha -

Ovo dugme koristiti za smanjenje količine vazduha.

#### Količina vazduha +

Ovo dugme koristiti za povećanje količine vazduha.

### REŽIM RADA

- ◆ Ovo dugme koristiti za podešavanje jednog od četiri režima vazduha kod klima uređaja, i to: GLAVA, NOGE, GLAVA i NOGE, NOGE i ODMRZAVANJE.
- ◆ Izabrani režim cirkulacije vazduha će biti prikazan na ekranu multimedije.

### Odmrzavanje prednjeg stakla

- ◆ Ovo dugme pritisnuti kako bi se uključio indikator dugmeta i kako bi se aktivirao klima uređaj, odnosno režim odmrzavanja prednjeg stakla. Ovaj režim postepeno eliminiše mraz i maglu sa prednjeg vetrobranskog stakla i prozora bočnih vrata.
- ◆ Ponovo pritisnuti dugme kako bi se isključio indikator dugmeta i kako bi se izašlo iz režima odmrzavanja prednjeg stakla. Nakon toga klima uređaj prelazi u sačuvani prethodni režim rada.

### Grejanje zadnjeg vetrobranskog stakla i spoljašnjeg retrovizora

- ◆ Pritisnuti dugme kako bi se uključio indikator dugmeta. Nakon toga će se aktivirati grejanje zadnjeg vetrobranskog stakla i spoljašnjeg retrovizora.
- ◆ Ponovo pritisnuti dugme kako bi se isključio indikator dugmeta. Nakon toga će se deaktivirati grejanje zadnjeg vetrobranskog stakla i spoljašnjeg retrovizora.

### Napomena

- ◆ Grejanje zadnjeg vetrobranskog stakla i spoljašnjeg retrovizora se može automatski isključiti nakon otprilike 15 minuta.

### Klima uređaj

- ◆ Pritisnuti dugme za klima uređaj kako bi se uključio indikator dugmeta i kompresor za smanjenje unutrašnje temperature i vlažnosti.
- ◆ Ponovo pritisnuti dugme kako bi se isključio indikator i kompresor.

### Cirkulacija unutrašnjeg i spoljašnjeg vazduha

- ◆ Ovo dugme pritisnuti kako bi se uključio indikator dugmeta i omogućio režim cirkulacije unutrašnjeg vazduha. Cirkulacija unutrašnjeg vazduha u vozilu može sprečiti prodiranje spoljašnjeg zagađenog vazduha.
- ◆ Ponovo pritisnuti dugme kako bi se isključio indikator dugmeta i kako bi vozilo prešlo na režim cirkulacije spoljašnjeg vazduha. Nakon toga spoljašnji vazduh ulazi u vozilo kako bi vazduh u vozilu ostao svež.

### Napomena

- ◆ Dugotrajna cirkulacija unutrašnjeg vazduha može dovesti do akumulacije ugljen dioksida unutar vozila, što nije dobro za pažnju vozača.
- ◆ Cirkulacija vazduha tokom hladnog ili kišovitog vremena može dovesti do zamagljenja prozora što će uticati na preglednost prilikom vožnje ili čak do teške saobraćajne nezgode.

## Upravljački panel klima uređaja (klima uređaj sa zadnjim isparivačem)

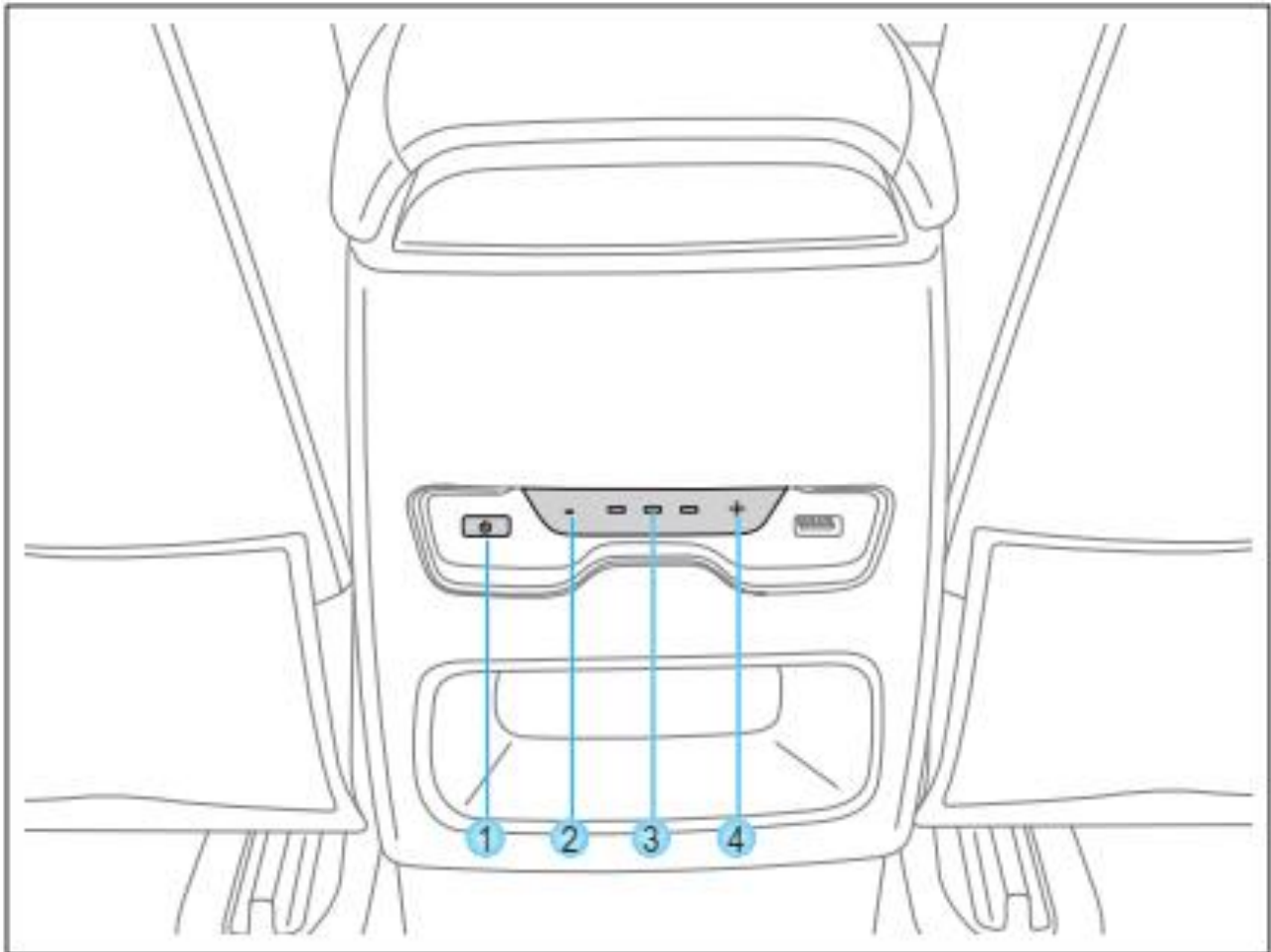

Error! Use the Home tab to apply 标题 to the text that you want to appear here.

- |   |                                  |   |  |
|---|----------------------------------|---|--|
| ① | UKLJUČIVANJE/ISKLJUČIVANJE KLIME | ③ | Indikator klima uređaja sa zadnjim isparivačem |
| ② | Količina vazduha -               | ④ | Količina vazduha +                             |

### Predstavljanje funkcija klima uređaja (klima uređaj sa zadnjim isparivačem)

#### UKLJUČIVANJE/ISKLJUČIVANJE KLIME

Kada je klima uređaj sa zadnjim isparivačem isključen, pritisnuti taster za uključivanje klime sa zadnjim isparivačem. Ponovo pritisnuti taster kako biste isključili klimu sa zadnjim evaporatorom.

#### Količina vazduha -

Ovo dugme koristiti za smanjenje količine vazduha.

#### Količina vazduha +

Ovo dugme koristiti za povećanje količine vazduha.



# Sigurnosni pojas

## Pravilna upotreba sigurnosnog pojasa

### Upozorenje

- ◆ Zabranjeno je prevući sigurnosni pojas preko vrata ili ga provući ispod pazuha.
- ◆ Deo sigurnosnog pojasa koji ide preko struka bi trebalo da bude postavljen što bliže kuku.
- ◆ Zabranjeno je da se više osoba (uključujući decu) istovremeno veže istim sigurnosnim pojansom.
- ◆ Sigurnosni pojas ne bi trebalo da bude upreden ili labav.
- ◆ Zabranjeno je provlačiti sigurnosni pojas oko predmeta sa oštrim ivicama, jer u suprotnom može doći do njihovog oštećenja prilikom nezgode.
- ◆ Zabranjeno je koristiti sigurnosni pojas koji je pretrpeo snažan udarac ili oštećenje prilikom nezgode.
- ◆ Zabranjeno je demontirati, ukloniti ili modifikovati sigurnosni pojas.
- ◆ Zabranjeno je koristiti sigurnosni pojas dok je kopča zaprljana stranim predmetima.
- ◆ Zabranjeno je čistiti sigurnosni pojas benzenom, benzinom i drugim organskim materijama, kao i izbeljivanje ili bojenje pojasa.
- ◆ Ukoliko je potrebno da se trudnica veže sigurnosnim pojansom, izvući pojas sa špulne i provući ga oko grudi i oko kukova. Držati sigurnosni pojas što niže. Sigurnosni pojas ne bi trebalo da se drži na stomaku, kako bi se sprečilo povređivanje fetusa.

### Upozorenje (nastavak)

- ◆ Zabranjeno je da se deca igraju sigurnosnim pojansom.

Ukoliko dete slučajno provuče sigurnosni pojas oko vrata tokom igre sa sigurnosnim pojansom, možda neće biti u stanju da dodatno izvuče sigurnosni pojas, što može dovesti do ozbiljne fizičke povrede ili čak smrtnog ishoda. U tom trenutku, ukoliko nije moguće otkopčati sigurnosni pojas, trebalo bi da se preseče makazama.

- ◆ Sigurnosni pojas u vozilu je pre svega projektovan prema dimenzijama odraslih osoba. Deca bi trebalo da koriste odgovarajuće sigurnosne sisteme za decu.

Ukoliko pri pravilnom vezivanju sigurnosnog pojasa pojas dodiruje vrat ili donju vilicu deteta i ne može se fiksirati oko kukova, molimo vas da koristite dečije sedište koje odgovara uzrastu i težini deteta.

Deca bi trebalo da pravilno koriste sigurnosne pojaseve kada odrastu dovoljno da mogu da koriste pojaseve u vozilima.

### Napomena

- ◆ U slučaju neispravnosti sigurnosnog pojasa, npr. sigurnosni pojas se ne uvlači ili se ne može ukopčati, preporučuje se da odmah kontaktirate ovlašćeni servis kompanije SWM radi popravke i zamene. Ne koristiti odgovarajuće sedište pre nego što se sigurnosni pojas popravi.
- ◆ Sigurnosni pojasevi (uključujući zavrtnje) koji su korišćeni prilikom teških saobraćajnih nezgoda, se moraju zameniti. Sklop bi trebalo da se zameni čak i ukoliko je i najmanje oštećen.

Error! Use the Home tab to apply 标题 to the text that you want to appear here.

## Pravilna upotreba sigurnosnog pojasa

Sva sedišta u vozilu su opremljena sigurnosnim pojasevima koji se fiksiraju u tri tačke. Načini pravilne upotrebe sigurnosnog pojasa su opisani u nastavku:

1. Zauzeti pravilan sedeći položaj.



2. Polako izvući sigurnosni pojas sa špulne. Postaviti sigurnosni pojas oko grudi i kukova. Ubaciti jezičak u kopču. "Klik" zvuk znači da su jezičak i kopča čvrsto spojeni.

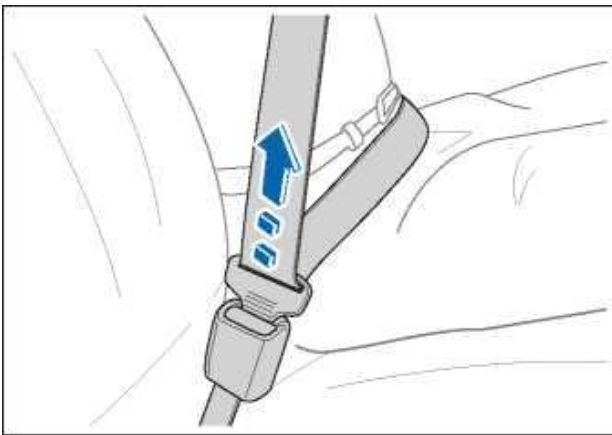

3. Povući sigurnosni pojas u suprotnom smeru i uveriti se da je uspešno povezan.

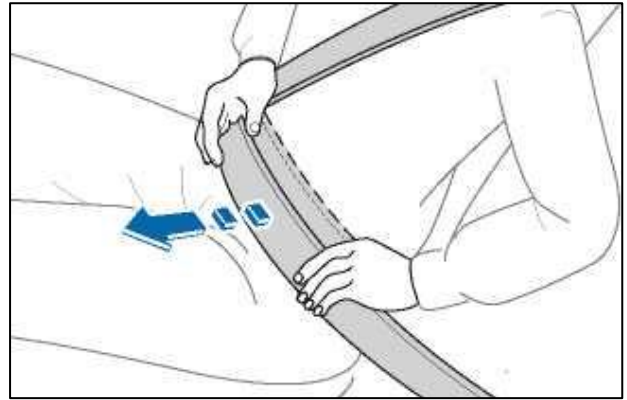

4. Podesiti položaj sigurnosnog pojasa koji se pričvršćuje u tri tačke.

Provući rameni deo sigurnosnog pojasa tako da se proteže ukoso preko celog ramena. Pojas ne sme da dodiruje vrat niti da spada sa ramena.

Deo sigurnosnog pojasa koji prelazi oko struka bi trebalo da bude što bliži kukovima.

### **⚠ Upozorenje**

- ◆ Ukoliko je deo sigurnosnog pojasa koji prelazi preko struka previsoko ili je prelabav, putnik može doživeti ozbiljnu fizičku povredu ili čak smrt usled proklizavanja tela prilikom sudara ili drugih nezgoda u kojima učestvuje vozilo.

### Odvezivanje sigurnosnog pojasa

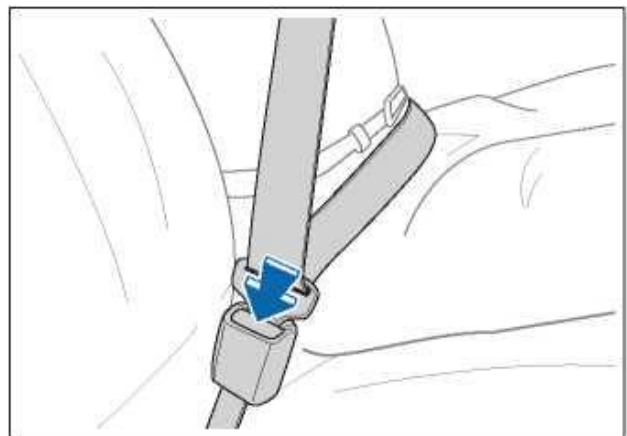

1. Držati sigurnosni pojas, pritisnuti crveno dugme pored kopče i jezičak će automatski iskočiti.

2. Polako vratiti sigurnosni pojas na špulnu.

### Provera sigurnosnog pojasa

Molimo vas da redovno proveravate sigurnosni pojas:

- ◆ Redovno proveravati da li su indikator povezanosti sigurnosnog pojasa, sigurnosni pojas, jezičak, kopča, špulna i blokada, ispravni.
- ◆ Proveriti da li je sigurnosni pojas labav ili oštećen i proveriti da li postoje određeni delovi koji mogu uticati na normalan rad sigurnosnog pojasa.
- ◆ Ukoliko je sigurnosni pojas ispucao ili je istrošen, odmah ga zameniti.
- ◆ Sigurnosni pojas održavati čistim i suvim.

### Podešavanje visine vozačevog sigurnosnog pojasa

#### Spuštanje sigurnosnog pojasa

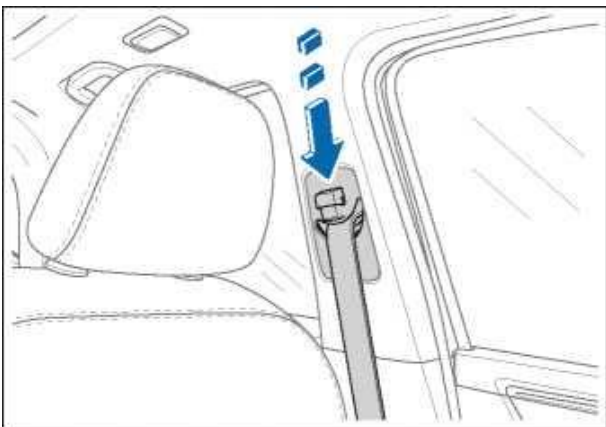

1. Pritisnuti dugme za podešavanje sigurnosnog pojasa na regulatoru visine pojasa i istovremeno držati regulator visine kako biste ga pomerili nadole. Nakon puštanja regulatora visine sigurnosnog pojasa, podesiti sigurnosni pojas nadole do odgovarajuće visine.
2. Nakon podešavanja, povući regulator nadole bez pritiskanja dugmeta za podešavanje, kako biste se uverili da je pričvršćen u tom položaju.

### Podešavanje sigurnosnog pojasa nagore

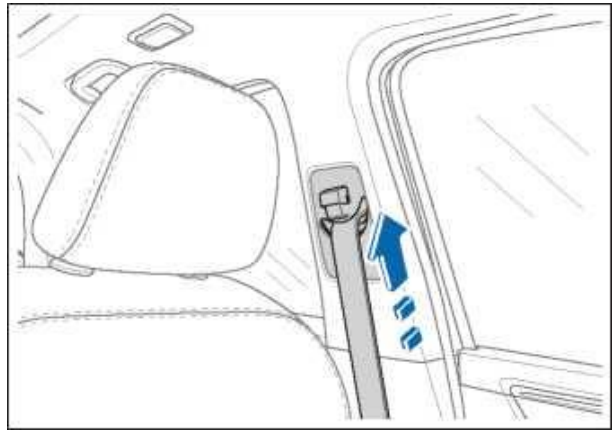

1. Gurnuti regulator visine sigurnosnog pojasa direktno nagore pa ga zatim pustiti kako biste podesili sigurnosni pojas nagore do odgovarajuće visine.
2. Nakon podešavanja, povući regulator nadole bez pritiskanja dugmeta za podešavanje, kako biste se uverili da je pričvršćen u tom položaju.

#### ⚠ Upozorenje

- ◆ Vozač ne bi trebalo da podešava sigurnosni pojas tokom vožnje kako bi se izbegle nezgode.

## Vazdušni jastuk

Vazdušni jastuk ne može zameniti sigurnosni pojas. On predstavlja sastavni deo kompletnog sistema pasivne bezbednosne zaštite u vozilu. Kao takav predstavlja dopunu za sigurnosni pojas. Samo kada se koristi zajedno sa vezanim sigurnosnim pojasom može pružiti maksimalnu zaštitu.

### **▲ Upozorenje**

- ◆ U slučaju sudara, vazdušni jastuk se brzo naduva za ekstremno kratko vreme; zbog toga i vozač i putnici moraju pravilno sedeti kako bi se izbegle ozbiljne povrede. U slučaju naglog kočenja, oni koji nisu vezali sigurnosni pojas mogu biti odbačeni do zone aktivacije vazdušnog jastuka. Brzo naduvavanje vazdušnog jastuka može dovesti do povrede ili smrtnog ishoda vozača ili putnika. Još je opasniji za decu.
- ◆ Molimo vas da ne postavljate, ugrađujete niti lepите bilo šta unutar funkcionalnog opsega vazdušnog jastuka, jer će to u slučaju aktivacije vazdušnog jastuka povećati rizik povređivanja u slučaju nezgode.
- ◆ Tokom vožnje, nikada ne dozvoliti da drugi putnik (dete), kućni ljubimac ili neki predmet budu u prostoru između putnika na prednjem sedištu i vazdušnog jastuka.
- ◆ Molimo vas da ne postavljate, ugrađujete niti lepите bilo šta na vazdušni jastuk ili unutar funkcionalnog opsega vazdušnog jastuka, jer će to u slučaju aktivacije vazdušnog jastuka povećati rizik povređivanja u slučaju nezgode.
- ◆ Ne koristiti navlaku za sedišta, jer će u tom slučaju aktivacija vazdušnog jastuka na toj strani biti ograničena u slučaju nezgode.

## Pozicija vazdušnog jastuka

### Prednji vazdušni jastuk za vozača i suvozača

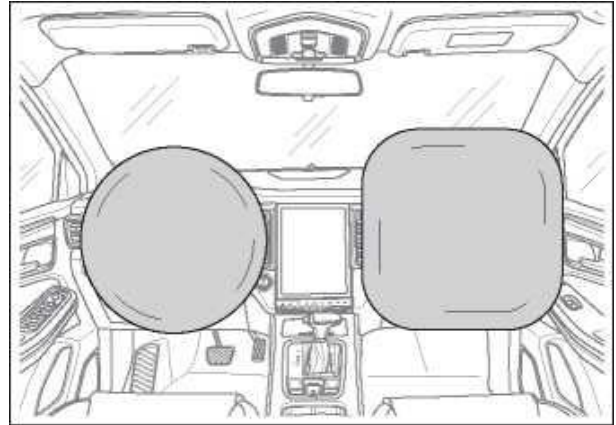

- ◆ Prednji vazdušni jastuk za vozača je ugrađen u upravljač, a za suvozača je ugrađen u instrument tablu. I upravljač i instrument tabla su obeleženi rečima "AIR BAG".

## Aktivacija vazdušnog jastuka

U slučaju sudara vozila, aktivacija vazdušnog jastuka zavisi od smera sudara i usporenja vozila usled sudara, a ne od ozbiljnosti materijalne štete na vozilu.

### Uslov za aktivaciju vazdušnog jastuka

- ◆ Po pravilu, brzina vozila bi trebalo da bude veća od 50 km/h, ali je ključni faktor ubrzanje prilikom sudara (prema nacionalnom identifikacionom testu, trenutno ubrzanje pri sudaru iznosi oko -40g).
- ◆ Vožnja unapred.
- ◆ Predmet u koji se udara: čvrst zid odnosno prepreka.
- ◆ Vreme aktivacije: Reda desetina milisekundi nakon sudara.
- ◆ Čvrstina predmeta u koji se udara: Sila prilikom udarca vozila u zidu pri brzini od 50 km/h je dosta drugačija nego u slučaju sudara sa peščanom plažom. Zato 50 km/h predstavlja samo realtivnu brzinu, a vazdušni jastuk će se automatski aktivirati isključivo ukoliko stvarni sudar ispunjava ove uslove.

#### Upozorenje

- ◆ Propisna zategnutost sigurnosnog pojasa je važan faktor kod aktivacije vazdušnog jastuka.

### Sudar kod kog može doći do aktivacije vazdušnog jastuka

- ◆ Brzina vozila je veća od 50 km/h a dva vozila se sudaraju čeonno (odstupanje od centralne ose vozila nije veće od  $\pm 30^\circ$ ).
- ◆ Brzina vozila je veća od 50 km/h a u pitanju je čeonni sudar sa čvrstim predmetom kao što je zaštitna ograda.

- ◆ Ponekad može doći do aktivacije vazdušnog jastuka i prilikom prelaska vozila preko ležećeg policajca ili udubljenja pri velikoj brzini. U tom slučaju, iako nije u pitanju sudar, pozicija udara se nalazi na dnu vozila, a prednji vazdušni jastuk za prednji red sedišta se može aktivirati ukoliko ubrzanje očitano od strane senzora sudara premaši kritičnu vrednost.

### Sudar kod kog možda neće doći do aktivacije vazdušnog jastuka

- ◆ Vazdušni jastuk zadnjeg vozila se ne aktivira kod sudara otpozadi pri niskoj brzini.
- ◆ Vazdušni jastuk prednjeg vozila se ne aktivira kod sudara otpozadi.
- ◆ Sudar ukoso ili bočni sudar.
- ◆ Čeonni sudar sa telefonskim stubom, drvetom ili drugim cilindričnim objektom.

## Dečija zaštitna oprema

### Smernice za bezbednost dece

- ◆ Za razliku od odraslih, kosti i mišići dece nisu u potpunosti razvijeni, zato su deca ranjivija. Kako bi se smanjio rizik povrede, trebalo bi nabaviti profesionalno dečije sedište.
- ◆ Molimo vas da odaberete adekvatno dečije sedište u skladu sa visinom i težinom deteta a uputstvo za upotrebu dečijeg sedišta nositi zajedno sa dokumentacijom vozila.
- ◆ U cilju adekvatne zaštite, molimo vas da poštujete smernice proizvođača dečije bezbednosne opreme u vezi sa uzrastom i veličinom deteta.



- ◆ Na zaštiti od sunca postoji oznaka upozorenja koja podseća suvozača na rizik aktivacije prednjeg vazdušnog jastuka. Molimo vas da pročitate i poštujete ove smernice.

#### **⚠Upozorenje**

- ◆ Ne stavljati dečije sedište koje se okreće suprotno od pravca kretanja na sedište ispred kog se nalazi vazdušni jastuk (ukoliko nije deaktiviran).

#### **⚠Upozorenje**

- ◆ Prilikom korišćenja dečije bezbednosne opreme, ona se mora ugraditi u skladu sa smernicama za ugradnju koje je definisao proizvođač. Ukoliko dečija bezbednosna oprema nije propisno ugrađena, dete može doživeti ozbiljnu povredu, pa čak i smrt, pri naglom kočenju, oštrom skretanju ili saobraćajnoj nezgodi.
- ◆ Uzimanje deteta u ruke ne može zameniti dečiju bezbednosnu opremu. U slučaju nezgode, dete može udariti u vetrobransko staklo ili može biti prignječeno od strane putnika i delova kabine.
- ◆ Za efikasnu zaštitu se moraju izabrati, odnosno koristiti dečije sedište, sigurnosni pojas i dečija bezbednosna oprema koje odgovaraju visini i težini deteta kako bi se dete propisno vezalo i zaštitilo.

#### **ℹNapomena**

- ◆ Dečije sedište omogućuje dobro vezivanje i ograničava pomeranje. Zato je potrebno koristiti ga od samog dolaska dece na svet kako bi se kod deteta razvila svest i navika da prihvati dečije sedište od najranijeg uzrasta. Ukoliko se koristi tek povremeno, detetu može dosaditi dečije sedište.

## Sigurnosna brava za decu (Child Lock)

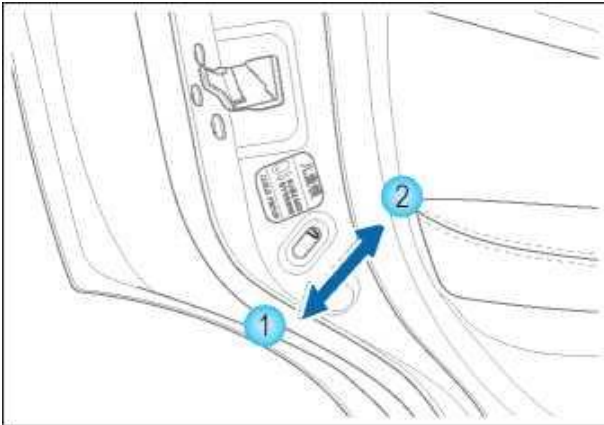

- ◆ Svrha sigurnosne brave za decu je da spreči dete na zadnjem sedištu da otvori zadnja vrata. Sigurnosne brave za decu se nalaze na zadnjim vratima automobila.

- ① Otključati
- ② Zaključati

- ◆ Kada je sigurnosna brava zaključana ②, vrata se ne mogu otvoriti sa unutrašnje strane i mogu se otvoriti isključivo preko spoljašnje ručice.

### **⚠ Upozorenje**

- ◆ Pre vožnje, ukoliko se na zadnjem redu sedišta nalazi bilo koje dete, obavezno aktivirati sigurnosnu bravu za decu.

### **ⓘ Pažnja**

- ◆ Kada je sigurnosna brava za decu aktivirana, zabranjeno je silom vući unutrašnju ručicu.

## Klase dečijih sedišta

### Sedište za odojčad

- ◆ Sedišta za odojčad su dečija sedišta za starosnu grupu dece 0/0+.
- ◆ Odojčad mlađa od 2 godine i težine manje od 13 kg, bi trebalo da budu smeštena u sedišta za odojčad koje se može postaviti u ležeći položaj.

### Sedište za odojčad

- ◆ Sedišta za odojčad i bebe su dečija sedišta za grupu I odojčadi.
- ◆ Mala deca mlađa od 4 godine i težine između 9 kg i 18 kg bi trebalo da koriste sedišta za odojčad i bebe okrenuta ka napred ili opremljena sigurnosnim pojasom.

### Buster sedišta

- ◆ Buster sedišta su dečija sedišta za grupe dece II i III.
- ◆ Dete mlađe od 12 godina i težine između 15 kg i 36 kg bi trebalo da koriste buster sedišta u kombinaciji sa sigurnosnim pojasom koji je fiksiran u tri tačke (uobičajeni zaštitni pojas u automobilu).

### **⚠ Upozorenje**

- ◆ Molimo vas da izaberete adekvatno dečije sedišta za vaše dete.
- ◆ Ukoliko je vaše dete preveliko da bi koristilo dečije sedišta, držite dete na zadnjem redu sedišta uz vezan sigurnosni pojas.

## Načini korišćenja dečijeg sedišta

### Informacije o načinima korišćenja dečijeg sedišta

Informacije o načinima korišćenja sistema za vezivanje dece na različitim pozicijama u automobilu

Klasa kvaliteta	Pozicija			
	Suvozačevo sedište	Bočna sedišta u drugom redu	Srednje sedište u drugom redu	Treći red
Grupa 0 (0-10 kg)	X	U	X	X
Grupa 0+ (0-13kg)	X	U	X	X
Grupa I (9-18 kg)	X	U/UF	X	X
Grupa II (15-25 kg)	X	UF	X	X
Grupa III (22-36 kg)	X	UF	X	X

Pažnja: Značenje slovnih oznaka iz navedene tabele:

U=Odnosi se na opšti sistem za vezivanje dece sertifikovan za ovu grupu kvaliteta.

UF=Odnosi se na opšti sistem za vezivanje dece okrenut ka napred, sertifikovan za ovu grupu kvaliteta.

X=Sedište se ne može koristiti kao sistem za vezivanje dece za ovu grupu kvaliteta.



Informacije o primenjivosti ISOFIX sistema za vezivanje dece na različitim ISOFIX pozicijama u automobilu

Klasa kvaliteta	Veličina	Lokacija ISOFIX-a u vozilu
		Bočna sedišta u drugom redu
Grupa 0 (0-10 kg)	F-ISO/L1	X
	G-ISO/L2	X
	E-ISO/R1	IL
Grupa 0+ (0-13kg)	C-ISO/R3	IL
	D-ISO/R2	IL
	E-ISO/R1	IL
Grupa I (9-18 kg)	A-ISO/F3	IUF
	B-ISO/F2	IUF
	B1-ISO/F2X	IUF
	C-ISO/R3	IL
	D-ISO/R2	IL

Pažnja: Značenje slovnih oznaka iz navedene tabele:

IUF=Odnosi se na opšti ISOFIX sistem za vezivanje dece okrenut ka napred, sertifikovan za ovu grupu kvaliteta.

IL=Odnosi se na preporučeni ISOFIX sistem za vezivanje dece.

X=ISOFIX sistem se ne može koristiti kao ISOFIX sistem za vezivanje dece za ovu grupu kvaliteta i/ili ovu veličinu.

Error! Use the Home tab to apply 标题 to the text that you want to appear here.

## Montaža dečijeg sedišta

### Montaža dečijeg sedišta pomoću sigurnosnog pojasa

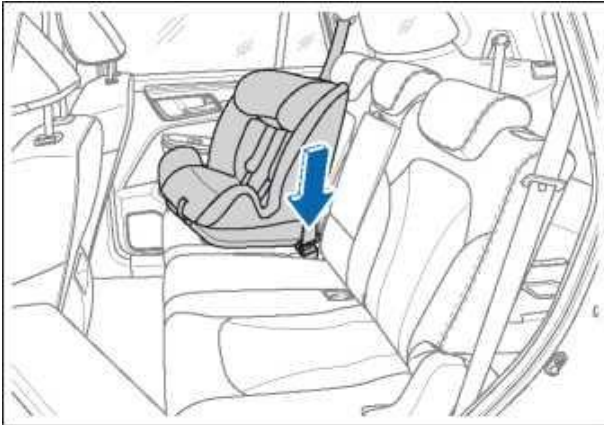

1. Izvući sigurnosni pojas, provući ga propisnom putanjom oko dečijeg sedišta, ubaciti jezičak u kopču pojasa i uveriti se da je pojas fiksiran te da nije upreden.

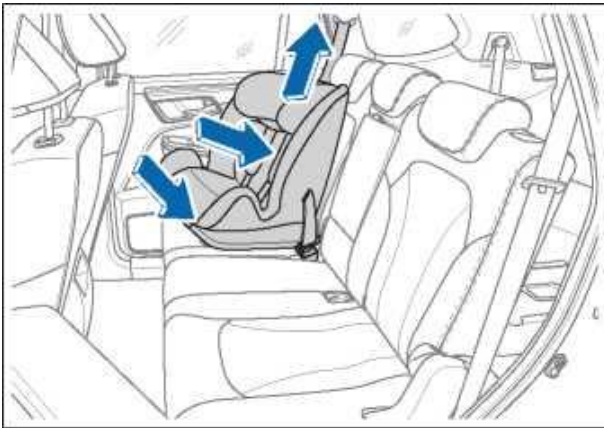

2. Svojom težinom pritisnuti dečije sedište uz sedište automobila i uvući i zategnuti sigurnosni pojas. Uveriti se da pojas nije labav.
3. Gurnuti i povući dečije sedište u različitim smerovima i uveriti se da je dobro pričvršćeno.

#### **⚠ Upozorenje**

- ◆ Dečije sedište se mora izabrati u skladu sa uzrastom i konstitucijom deteta i mora se postaviti na zadnjem redu sedišta.

#### **ⓘ Napomena**

- ◆ Navedena metoda montaže dečijeg sedišta se odnosi na dečija sedišta opšteg tipa. Možda neće moći da se primeni kod konkretnog vašeg sedišta. Molimo vas da pogledate uputstvo za instalaciju i mere predostrožnosti za vaše dečije sedište.

### Montaža dečijeg sedišta pomoću ISOFIX dečije bezbednosne opreme

1. Pomeriti prednja sedišta potpuno ka napred.

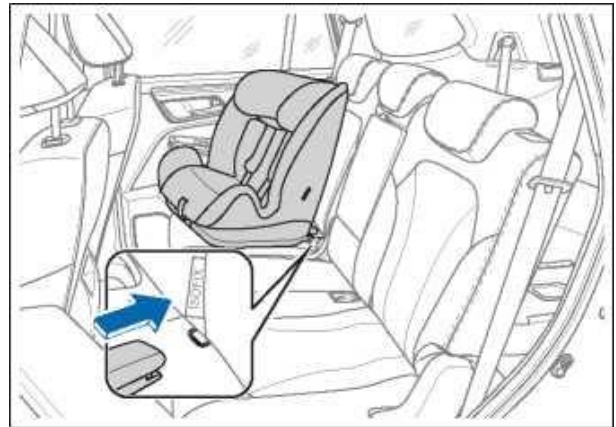

2. Pravilno povezati donji mehanizam za pričvršćivanje dečijeg sedišta i dve ISOFIX tačke za fiksiranje na zadnjem redu sedišta.

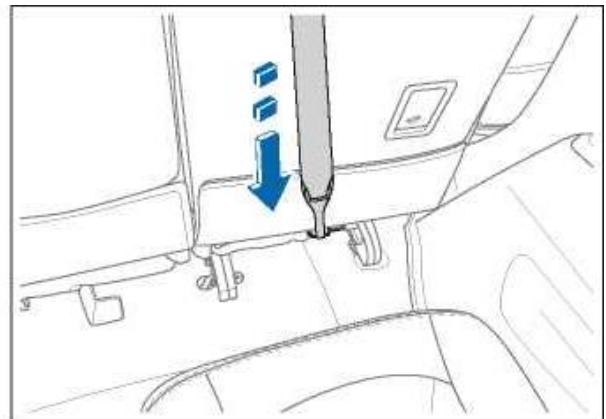

3. Gornji kaiš dečijeg sedišta sprovesti preko naslona za glavu i pričvrstiti ga na ISOFIX vezu na donjoj strani iza odgovarajućeg sedišta i zategnuti gornji kaiš. Voditi računa da se kaiš ne uprede.

4. Blago prodrmati dečije sedište i proveriti da li je dobro pričvršćeno.

**⚠ Upozorenje**

- ◆ Prilikom montaže dečije bezbednosne opreme, ne dirati mehanizam za fiksiranje sedišta iz prednjeg reda; u suprotnom može doći do ozbiljne fizičke povrede ili čak smrti deteta ili suvozača u slučaju naglog kočenja ili sudara.
- ◆ Za fiksiranje gornjeg kaiša, bolje bi bilo da se podigne naslon za glavu te da se gornji kaiš provuče ispod naslona za glavu na sedištu. Nakon montaže ne spuštati naslon za glavu, jer u suprotnom naslon za glavu može doći u dodir sa gornjim kaišem i olabaviti ga, što će omogućiti okretanje dečijeg sedišta u slučaju sudara, što može dovesti do ozbiljne fizičke povrede pa čak i ugrožavanja života.

## Specifikacije vožnje

### Provera pre vožnje

Provera vozila pre vožnje će vam omogućiti bezbedno putovanje i bolji ugođaj vožnje.

- ◆ Proveriti da li su pneumatici oštećeni, da li je pritisak odgovarajući te da li u šari pneumatika ima stranih tela. Ukoliko je potrebno preduzeti korektivne mere.
- ◆ Proveriti da li su zavrtnji na felni labavi.
- ◆ Uveriti se da su svi prozori, retrovizori i spoljašnja kombinovana svetla čista i nepokrivena. Tokom hladnih dana ukloniti led i sneg sa stakala.
- ◆ Proveriti da li ima bilo kakve abnormalnosti, kao što je curenje vode ili druge tečnosti ispod šasije vozila. (kapanje vode je uobičajeno nakon upotrebe klima uređaja.)
- ◆ Proveriti da li u šasiji ima stranih predmeta.

### Pravilan sedeći položaj

#### Pravilan sedeći položaj vozača

- ◆ Pravilan sedeći položaj je koristan za operaciju vožnje i smanjenje zamora pri vožnji.
- ◆ U cilju veće bezbednosti vozača i putnika, vozaču se preporučuje da obavi sledeća podešavanja:
  1. Podešavanje vozačevog sedišta za efikasno korišćenje papučica i kontrolnih prekidača.
  2. Podešavanje naslona za leđa na vozačevom sedištu, tako da leđa vozača dobro naležu na naslon za leđa.
  3. Podešavanje upravljača kako bi razmak između upravljača i grudi iznosio najmanje 25 cm.
  4. Pravilno se vezati sigurnosnim pojasom.

### Pravilan sedeći položaj suvozača

Kako bi se osigurala bezbednost suvozača i smanjili rizici nezgoda i žrtava, suvozaču se preporučuje da obavi sledeća podešavanja:

1. Pravilno podešavanje suvozačevog sedišta kako bi udaljenost od suvozača do instrument table iznosila najmanje 25 cm.
2. Podešavanje naslona za leđa na suvozačevom sedištu, tako da leđa suvozača dobro naležu na naslon za leđa.
3. Pravilno se vezati sigurnosnim pojasom.

#### Upozorenje

- ◆ Prilikom vožnje, suvozač bi trebalo da drži stopala ispod instrument table. Ne stavljajte vaša stopala na instrument tablu, odnosno ne gurajte ruke ili glavu kroz prozor, ne sedite skrštenih nogu na sedištu; u suprotnom možete doživeti ozbiljnu fizičku povredu prilikom naglog kočenja ili nezgode.

#### Pravilan sedeći položaj putnika na zadnjem redu sedišta

Kako bi se osigurala bezbednost vozača i putnika i smanjili rizici nezgoda i žrtava, putnicima na zadnjim sedištima se preporučuje da obavi sledeća podešavanja:

1. Podešavanje naslona za glavu na zadnjim sedištima tako da glava putnika bude tačno na sredini naslona za glavu.
2. Držanje uspravnog stava pri sedenju, tako da leđa putnika dobro naležu na naslon za leđa.
3. Pravilno se vezati sigurnosnim pojasom.

#### Upozorenje

- ◆ Tokom vožnje, putnici na zadnjem redu sedišta bi trebalo da drže stopala ispred sedišta. Ne gurajte ruke ili glavu kroz prozor, ne sedite skrštenih nogu na sedištu; u suprotnom možete doživeti ozbiljnu fizičku povredu prilikom naglog kočenja ili nezgode.
- ◆ Dete na zadnjem redu sedišta mora koristiti odgovarajuću dečiju bezbednosnu opremu.

# Startovanje

## Menjač

### Menjač kod vozila sa automatskim sistemom prenosa (AT)

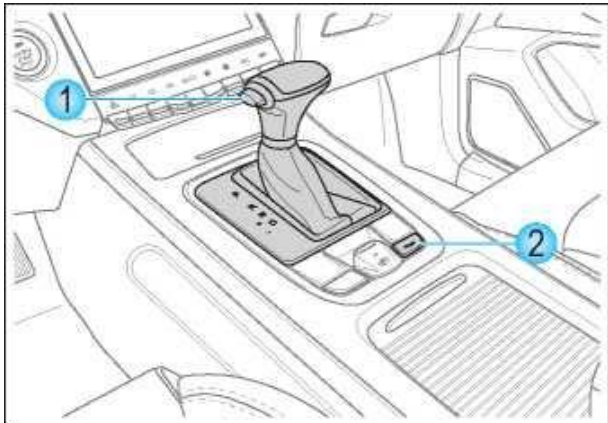

- ① Dugme za otključavanje
- ② Sportski mod

P: Parkirni stepen prenosa

R: Rikverc

N: Neutralan položaj

D: Pogon

+: Promena brzine nagore

-: Promena brzine nadole

#### ◆ Stepen prenosa "P" (parkirni stepen prenosa)

Kada se vozilo u potpunosti zaustavi, preći u ovaj stepen prenosa prilikom parkiranja.

U slučaju dugotrajnog parkiranja, pritisnuti papučicu kočnice, menjač prebaciti u "P", povući dugme za EPB (elektronska parkirna kočnica) i pustiti papučicu kočnice.

#### ◆ Stepen prenosa "R" (rikverc)

U slučaju kretanja unazad menjač prebaciti u ovaj stepen prenosa.

Pri prelasku iz "P" ili "N" u "R", pritisnuti papučicu kočnice kako bi se vozilo zaustavilo i istovremeno pritisnuti dugme za otključavanje na ručici menjača.

#### ◆ Stepen prenosa "N" (neutralan položaj)

Preporučuje se da se "N" izabere za kratkotrajn prazan hod (ler) kada se vozilo zaustavi, a "N" ili "P" za dugotrajn prazan hod.

Pri prelasku iz "N" u "R", pritisnuti papučicu kočnice i istovremeno pritisnuti dugme za otključavanje na ručici menjača.

Pri prelasku iz "N" u "D", povući ručicu menjača unazad.

### ⚠ Upozorenje

- ◆ Ne voziti po ledu u neutralnom položaju.

#### ◆ Stepen prenosa "D" (pogon)

Menjač postaviti u ovaj stepen prenosa prilikom normalne vožnje.

Za prelazak iz "D" u "N", gurnuti ručicu menjača unapred.

### Manuelni režim

#### ◆ Prilikom vožnje, gurnuti ručicu menjača u žleb za manuelni režim iz položaja "D" za odabir manualnog režima. Za povratak u "D", gurnuti ručicu menjača nazad u glavni žleb.

#### ◆ U manuelnom režimu, pomerati ručicu menjača napred i nazad za brzu promenu stepena prenosa. U odnosu na manuelni prenos, manuelni režim omogućuje promenu stepena prenosa kada se pritisne papučica gasa.

Error! Use the Home tab to apply 标题 to the text that you want to appear here.

- ◆ “+” za viši stepen prenosa: Gurnuti ručicu menjača unapred jednom, za prelazak u sledeći viši stepen prenosa.
- ◆ “-” za niži stepen prenosa: Povuci ručicu menjača unazad jednom, za prelazak u prethodni niži stepen prenosa.
- ◆ U manuelnom režimu ima 6 stepena prenosa, koji su prikazani na instrument tabli.
- ◆ Kada trenutna brzina motora nije u skladu sa brzinom vozila, vozilo će automatski preći na viši ili niži stepen prenosa.

### Sportski mod

- ◆ Kada je napajanje kompletnog vozila uključeno "ON", pritisnuti taster za sportski mod za njegovu aktivaciju odnosno deaktivaciju.
- ◆ Sportski mod može unaprediti dinamička svojstva vozila. Ovaj mod je podesan za vožnju na širokom i ravnom putu sa manje vozila.

### Menjač kod vozila sa automatskim sistemom prenosa (DCT)



- P: Parkirni stepen prenosa
- R: Rikverc
- N: Neutralan položaj
- D: Pogon

- ◆ Stepen prenosa “P” (parkirni stepen prenosa)  
Kada se vozilo u potpunosti zaustavi, preći u ovaj stepen prenosa prilikom parkiranja.

U slučaju dugotrajnog parkiranja, pritisnuti papučicu kočnice, menjač prebaciti u "P", povući dugme za EPB (elektronska parkirna kočnica) i pustiti papučicu kočnice.

- ◆ Stepen prenosa “R” (rikverc)  
U slučaju kretanja unazad menjač prebaciti u ovaj stepen prenosa.

Za prelazak u ili iz “R”, brzina vozila bi trebalo da bude <3 km/h a papučica kočnice bi trebalo da bude pritisnuta.

- ◆ Stepen prenosa "N" (neutralan položaj)  
Preporučuje se da se "N" izabere za kratkotrajn prazan hod (1er) kada se vozilo zaustavi, a "N" ili "P" za dugotrajn prazan hod.

Za prelazak iz "N" u "R", pritisnuti papučicu kočnice, zatim okrenuti točkić na ručici menjača suprotno od smeru kazaljke na satu.

Za prelazak iz "N" u "D", okrenuti točkić na ručici menjača u smeru kazaljke na satu.

#### **⚠ Upozorenje**

- ◆ Ne voziti po ledu u neutralnom položaju.
- ◆ Stepen prenosa “D” (pogon)  
Menjač postaviti u ovaj stepen prenosa prilikom normalne vožnje.  
Za prelazak iz "D" u "N", okrenuti točkić na ručici menjača suprotno od smeru kazaljke na satu.

## Režim vožnje



- ◆ Kada je napajanje kompletnog vozila uključeno (ON), pritiskom na “E/S” bira se jedan od sledeća tri režima vožnje: NORMAL-ECO-SPORT.
- ◆ Ukoliko se motor ponovo pokrene nakon gašenja, automobil će zapamtiti poslednji korišćeni režim vožnje.
- ◆ Ukoliko se motor ponovo pokrene nakon što se isključi akumulator, podrazumevani režim vožnje će biti NORMAL.
- ◆ Režim NORMAL  
Režim NORMAL omogućuje konstantnu snagu i bolju uštedu goriva.
- ◆ Režim ECO  
Omogućuje ekonomičniji i efikasniji režim vožnje u pogledu potrošnje goriva, usklađuje brzinu motora sa odgovarajućim stepenom prenosa i smanjuje nepotrebnu potrošnju.
- ◆ Režim SPORT  
Sportski mod može unaprediti dinamička svojstva vozila. Ovaj mod je podesan za vožnju na širokom i ravnom putu sa manje vozila.

## Menjač kod vozila sa manuelnim sistemom prenosa (5MT)

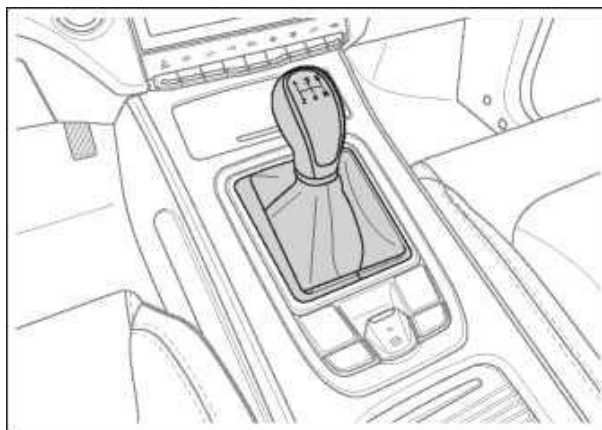

R: Rikverc

1-5: stepeni prenosa za kretanje unapred

- ◆ Ručica menjača kod 5MT modela ima 5 brzina za kretanje unapred i 1 brzinu za rikverc. Videti sliku.
- ◆ Kod promene stepena prenosa, pritisnuti papučicu kvačila i polako je puštati nakon odabira odgovarajuće brzine.

## Menjač kod vozila sa manuelnim sistemom prenosa (6MT)

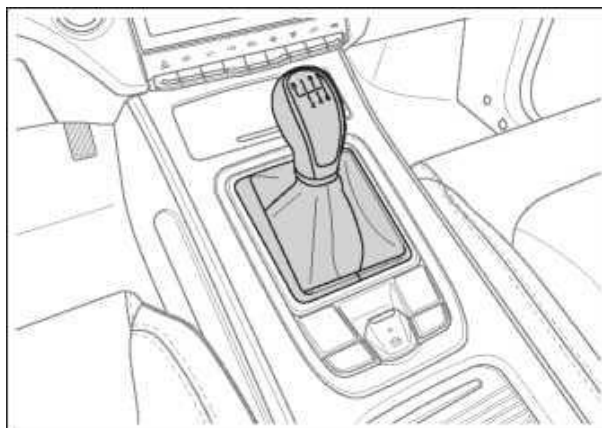

R: Rikverc

1-6: stepeni prenosa za kretanje unapred

- ◆ Ručica menjača kod 6MT modela ima 6 brzina za kretanje unapred i 1 brzinu za rikverc. Videti sliku.

- ◆ Kod promene stepena prenosa, pritisnuti papučicu kvačila i polako je puštati nakon odabira odgovarajuće brzine.

#### **⚠ Upozorenje**

- ◆ Zabranjeno je naglo usporavati ili ubrzavati na klizavom putu, kako bi se sprečile saobraćajne nezgode usled gubitka kontrole.
- ◆ Kada se papučica kvačila ne mora koristiti, izbegavati njeno pritiskanje ili stavljanje noge na nju, jer će u suprotnom doći do brzog trošenja kvačila i veće potrošnje goriva u motoru.
- ◆ Pre prelaska u "R", pritisnuti papučicu kočnice kako bi se vozilo zaustavilo a motor držati na leu.

## **Parkirna kočnica**

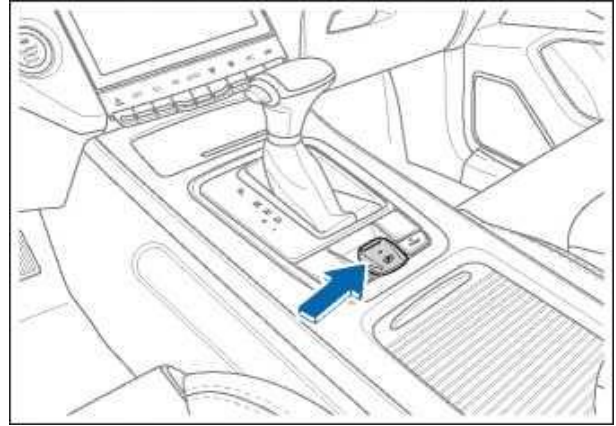

- ◆ Kada se vozilo zaustavi i kada je napajanje kompletnog vozila uključeno (ON), povući nagore EPB prekidač kako bi se aktivirala parkirna kočnica. U tom trenutku će se aktivirati indikator elektronske parkirne kočnice (EPB) na instrument tabli.
- ◆ Kada je napajanje kompletnog vozila uključeno (ON), pritisnuti papučicu kočnice ili papučicu gasa (prioritet ima papučica kočnice) i istovremeno gurnuti nadole EPB prekidač kako bi se deaktivirala parkirna kočnica. U tom trenutku će se ugasiti indikator elektronske parkirne kočnice (EPB) na instrument tabli.

### **Automatska aktivacija EPB**

Kada se napajanje kompletnog vozila isključi (pređe iz ON u OFF), EPB će se automatski aktivirati a na instrument tabli će se upaliti indikator elektronske parkirne kočnice (EPB).



** Napomena**

- ◆ U slučaju automatskog pranja i premeštanja vozila, ukoliko vam nije neophodna automatska aktivacija EPB, možete je ostaviti neaktiviranom kada je napajanje kompletnog vozila uključeno (ON). Pritisnuti papučicu kočnice i držati EPB prekidač pritisnutim 10-15s. Pustiti ga, pa zatim odmah ponovo pritisnuti EPB prekidač u roku od 1s. Tako će se onemogućiti automatska aktivacija EPB-a u vozilu.

**Automatska deaktivacija EPB-a**

Kada je EPB aktivirana, zatvoriti vrata na vozačevoj strani i startovati motor. Nakon toga vozač vezuje sigurnosni pojas i kada vozač izvrši narednu operaciju, EPB će se automatski deaktivirati:

- ◆ Kada je model sa manuelnim sistemom prenosa u stepenu prenosa koji nije neutralan, skloniti stopalo sa papučice kvačila i blago pritisnuti papučicu gasa. U tom trenutku, EPB će se automatski deaktivirati, a indikator elektronske parkirne kočnice (EPB) na instrument tabli će se ugasiti.
- ◆ Kada je model sa automatskim sistemom prenosa u brzini, blago pritisnuti papučicu gasa. U tom trenutku će se EPB automatski deaktivirati, a indikator elektronske parkirne kočnice (EPB) na instrument tabli će se ugasiti.

** Upozorenje**

- ◆ Parkiranje na strmom putu može dovesti do saobraćajnih nezgoda. Molimo vas da vozite bezbedno i izbegavate rizična parkiranja.
- ◆ Čak i ukoliko je vozilo opremljeno elektronskom parkirnom kočnicom, kada je nagib preveliki, sistem elektronske parkirne kočnice neće moći da u potpunosti zakoči vozilo. U tom slučaju možete pritisnuti papučicu kočnice kako biste sprečili proklizavanje vozila.

**Sistem pomoći u vožnji****Sistem kontroleza pomoć pri kočenju****ABS i EBD**

- ◆ Elektronski kontrolni sistem protiv blokiranja kočnica (ABS) je aktivni bezbednosni uređaj. Kada vozilo koči, ukoliko se prednji točak blokira, vozilom se ne može upravljati. Vozač neće moći da izbegne prepreke i pešake dok koči niti da upravlja vozilom u krivini. Ukoliko je zadnji točak blokiran, lošija je stabilnost tokom kočenja. Pod uticajem male lateralne sile (kao što bočni udari vetra), vozilo će se zaneti pa čak i okrenuti. Pored toga, kada je točak blokiran, pneumatik će lokalno biti izložen ozbiljnom trenju, čime se skraćuje njegov upotrební vek.

- ◆ Elektronski kontrolni sistem protiv blokiranja točkova (ABS) je opremljen jedinicom za elektronsku kontrolu, pored uobičajenog sistema kočenja. Koristi se kako bi se prilagodila sila kočenja točka tako da se spreči blokiranje točka prilikom kočenja, odnosno da se omoguće optimalne performanse kočenja i time unapredi bezbednost u vožnji.

- ◆ Indikator upozorenja na kvar ABS sistema

Kada je napajanje kompletnog vozila uključeno ("ON"), sistem će obaviti sopstvenu proveru. Ukoliko se indikator isključi nekoliko sekundi kasnije, to znači da sistem radi normalno.

Ukoliko je indikator upozorenja na kvar u ABS sistemu uključen, to znači da je ABS neispravan i da nije u funkciji. Preporučuje se kontaktiranje ovlašćenog servisa kompanije SWM što je pre moguće.

### **⚠ Upozorenje**

- ◆ Molimo vas da brzinu vožnje prilagodite vremenskim uslovima, kao i uslovima puta i saobraćaja. Kako bi se izbegla nezgoda, ne koristiti dodatne bezbednosne funkcije koje omogućuje sistem.

### **i Pažnja**

- ◆ Neproписno korišćenje vozila ili nadogradnja vozila (kao što je nadogradnja kočionog sistema, sistema vešanja, točkova i pneumatika) ili zamena pneumatika će uticati na pravilan rad ABS sistema.
- ◆ Potrebno je koristiti pneumatik naznačenih dimenzija. Ukoliko je veličina pneumatika nepropisna ili dimenzije svih pneumatika nisu iste, ABS sistem možda neće pravilno raditi.
- ◆ Sistem elektronske raspodele kočione sile (EBD) je deo sistema protiv blokade točkova pri kočenju (ABS). Prilikom uobičajenog kočenja, EBD uravnotežava raspodelu kočione sile na prednjim i zadnjim točkovima u skladu sa težinom vozila.
- ◆ Sistem elektronske raspodele kočione sile može raspodeliti i prilagoditi kočionu silu na zadnjim točkovima pri različitom opterećenju vozila i time efektivno skratiti distancu kočenja.
- ◆ Sistem elektronske raspodele kočione sile primenjuje veću kočionu silu na zadnje točkove regulisanjem stope proklizavanja kako bi se dobila najkraća distanca kočenja uz garanciju stabilnosti pri kočenju. Naročito kada se vozilo koristi na putu koji je u lošem stanju, ovaj sistem unapređuje stabilnost kočenja i upravljivost vozilom.

### **Sistem elektronske kontrole stabilnosti (ESC)**

- ◆ Sistem elektronske kontrole stabilnosti (ESC) može efikasno smanjiti opasnost od zanošenja vozila.
- ◆ ESC sistem može odrediti nameru vozača u vožnji na osnovu ugla upravljača, brzine vozila i drugih informacija i neprekidno upoređivati te informacije sa stvarnom vožnjom vozila. Ukoliko vozilo odstupa od normalne putanje vožnje (ne primer, vozilo se zanosilo), ESC će korigovati to primenom kočione sile na odgovarajuće točkove.
- ◆ ESC može vratiti vozilo u stabilno stanje vožnje pomoću torzione sile koju generiše kočnica.
- ◆ Ukoliko se vozilo više zanosilo, sistem uglavnom primenjuje kočenje na prednjim točkovima van krivine.
- ◆ Ukoliko se vozilo manje zanosilo (odn. radijus skretanja je veliki), sistem uglavnom primenjuje kočenje na zadnjim točkovima unutar krivine.
- ◆ Vozilo bez ESC se može zanositi i odstupati od uobičajene putanje vožnje, dok vozilo opremljeno sa ESC može korigovati kočionu silu u skladu sa vrednošću proklizavanja kako bi se izbeglo odstupanje od putanje.

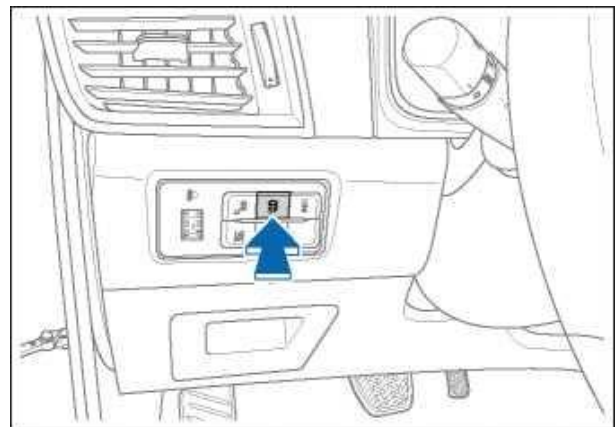

- ◆ Omogućavanje i onemogućavanje ESC sistema

Kada je ESC omogućen, pritisnuti taster sistema za elektronsku kontrolu stabilnost za isključivanje ESC-a. U tom trenutku će se indikator sistema elektronske kontrole stabilnosti (ESC) ugasiti a upaliće se indikator za isključenost sistema elektronske kontrole stabilnosti (ESC OFF).

- ◆ ESC radi isključivo kada je vozilo upaljeno. Iz razloga bezbednosti u vožnji, ESC bi trebalo da bude omogućen. ESC se može onemogućiti u sledećim posebnim okolnostima:

Vozilo koristi lance za pneumatike.

Vozilo se vozi po putu sa dubokim snegom ili mekom putu.

Vozilo se zaglavilo na blatnjavom putu i mora da se pomera napred-nazad.

#### **⚠ Upozorenje**

- ◆ Molimo vas da brzinu vožnje prilagodite vremenskim uslovima, kao i uslovima puta i saobraćaja. Kako bi se izbegla nezgoda, ne koristiti dodatne bezbednosne funkcije koje omogućuje sistem.
- ◆ ESC ne može zaobići fizička ograničenja adhezione sile puta. Morate biti veoma pažljivi prilikom vožnje na klizavom putu ili vožnje uz proklizavanje.
- ◆ Vozač bi neprekidno trebalo da prilagođava vožnju uslovima puta i saobraćaja.
- ◆ ESC ne može smanjiti pojavu nezgoda uzrokovanih nepropisnom vožnjom (kao što je prekoračenje brzine ili premali razmak između vozila).

#### **ⓘ Pažnja**

- ◆ Nepropisno korišćenje vozila ili nadogradnja vozila (kao što je nadogradnja kočionog sistema, sistema vešanja, točkova i pneumatika) ili zamena pneumatika će uticati na pravilan rad ESC sistema.

#### **ⓘ Napomena**

- ◆ Ovakva konfiguracija postoji kod određenih vozila.

#### **Sistem za kontrolu proklizavanja (TCS)**

TCS, odnosno sistem za kontrolu proklizavanja, je neka vrsta sistema za regulisanje proklizavanja koji na osnovu broja obrtaja pogonskog točka i stepena prenosa, određuje da li pogonski točkovi proklizavaju, pa na osnovu toga smanjuje brzinu pogonskog točka ukoliko je prva vrednost veća od druge. Kada vozilo koči na klizavom putu, točak će proklizati i čak izgubiti kontrolu. Slično tome, kada se vozilo pokrene ili naglo ubrzava, pogonski točak može proklizati i izgubiti kontrolu na klizavim putevima prekrivenim ledom i snegom. Funkcija sistema za kontrolu proklizavanja je automatska kontrola vuče kada vozilo ubrzava, kako bi vrednost proklizavanja pneumatika bila u prihvatljivom opsegu, čime se održava stabilnost vozila pri vožnji.

#### **ⓘ Napomena**

- ◆ Ovakva konfiguracija postoji kod određenih vozila.

#### **Hidraulična pomoć pri kočenju (HBA)**

- ◆ Sistem hidraulične pomoći pri kočenju može proceniti aktivnost kočenja kod vozača (intenzitet i brzina) i povećati kočionu silu prilikom hitnog kočenja, čime se smanjuje distanca kočenja.
- ◆ Međutim, kada HBA detektuje da vozač iznenadno pritisne papučicu kočnice pri veoma velikoj brzini i snazi, proceniće da je hitno kočenje neophodno, tako da će dovesti dodatni pritisak u kočioni sistem kako bi se omogućila najsnažnija kočiona sila, a vozilo i vozač brzo zaštitili od opasnosti.

### **Napomena**

- ◆ Ovakva konfiguracija postoji kod određenih vozila.

#### **Pomoć pri kretanju na uzbrdici (HSA)**

- ◆ HSA se primenjuje u situacijama kada vozilo počinje da se kreće na uzbrdici i kada se papučica kočnice pusti, automatsko kočenje će potrajati oko 2-3 s, što će omogućiti dovoljno vremena za ubrzavanje. HSA može sprečiti proklizavanje vozila unazad, tako da vozač može neometano uključiti vozilo i pritisnuti papučicu.
- ◆ Kada se vozilo upali na nagibu većem od 5%, pritisnuti papučicu kočnice kako bi vozilo ostalo u mestu, menjač prebaciti u stepen prenosa za vožnju uzbrdo, proveriti da li je parkirna kočnica potpuno deaktivirana i brzo prebaciti stopalo sa papučice kočnice na papučicu gasa. Kada vozilo dostigne dovoljan obrtni moment da se pokrene, HSA će pustiti kočnicu što će omogućiti početak kretanja vozila bez trzavica.
- ◆ HSA će biti onemogućen u sledećim okolnostima:
  - Pokretanje vozila na horizontalnom putu ili nizbrdo.
  - Prelazak u "N" (neutralan položaj) ili "P".
  - Aktivacija parkirne kočnice.
  - Kvar u sistemu elektronske kontrole stabilnosti (ESC).

### **Napomena**

- ◆ Ovakva konfiguracija postoji kod određenih vozila.

## **Radarski senzor i kamera**

### **Radarski senzor**

Radarski senzor je ugrađen na zadnjem braniku kako bi pratio uslove saobraćaja. Može detektovati vozila, predmete ili pešake u određenom opsegu iza vozila. U sledećim situacijama je potrebno podesiti i kalibrisati radarski senzor:

- ◆ Nosač za pozicioniranje i ugradnju radarskog senzora je demontiran pa ponovo montiran.
- ◆ Radarski senzor je demontiran pa ponovo montiran.
- ◆ Usmerenost i nagib zadnjeg točka su podešavani prilikom centriranja točkova.
- ◆ Nakon sudara.

### **Napomena**

- ◆ Radarski senzor bi trebalo da se centrira i kalibriše pomoću specijalnih alata i opreme. Neophodno centriranje i kalibracija radarskog senzora bi trebalo da se obavi u ovlašćenom servisu kompanije SWM.
- ◆ Ukoliko radarski senzor ne radi ili je neispravan, to utiče na sistem pomoći u vožnji.

## Posebne smernice za radarski senzor

### **i** Pažnja

- ◆ U vidnom polju radarskog senzora nisu dozvoljene nikakve prepreke.
- ◆ Ukoliko je radarski senzor zaprljan, blokiran ili pokriven kišom, ledom i snegom, blatom, itd., funkcija pomoći u vožnji možda neće raditi.
- ◆ Ispred i oko radara, automobil ne bi trebalo da bude prekriven nalepticama, lampicama za pomoć u vožnji i drugim sličnim predmetima; u suprotnom funkcija pomoći u vožnji neće raditi.
- ◆ Popravkom karoserije vozila može se promeniti pravac radarskog senzora što će uticati na funkcije radara. Molimo vas da u tom slučaju blagovremeno posetite ovlašćeni servis kompanije SWM.
- ◆ Ukoliko je radarski senzor oštećen ili dođe do promene smera, molimo vas da onemogućite funkcije vezane za radar, te da blagovremeno posetite ovlašćeni servis kompanije SWM radi kalibracije.

### Pametna kamera

Četiri pametne kamere su ugrađene na sredini prednjeg branika, blizu zadnje lampice za registracijsku tablicu i na levom i desnom retrovizoru, pomoću kojih se detektuje okruženje.

### **i** Pažnja

- ◆ Loše osvetljenje, vožnja noću, zadnja svetla, oluje, magla, sneg i led ili blato, mogu uticati na pametnu kameru, što može dovesti do onemogućavanja funkcije pomoći u vožnji.
- ◆ Na vidno polje pametne kamere mogu uticati prašina ili naslage. U tim okolnostima, funkcija pomoći u vožnji neće raditi. U takvim situacijama možete prebrisati površinu oko kamere.
- ◆ Pre vožnje, molimo vas da proverite da površina oko kamere nije prekrivena.
- ◆ Održavati vidno polje senzora pametne kamere čistim.

### Tempomat

Tempomat se može podesiti u određenom opsegu brzine. Nakon podešavanja i memorisanja brzine, vozač može pustiti papučicu gasa, nakon čega vozilo nastavlja da se kreće brzinom koja je podešena.

### **Δ** Upozorenje

- ◆ Prilikom vožnje na putu sa gustim saobraćajem, nagibima, brojnim krivinama ili vlažnim i klizavim kolovozom, ne koristiti tempomat, jer može doći do nezgode.
- ◆ Podešena brzina i udaljenost od vozila ispred se moraju prilagođavati postojećim uslovima saobraćaja. Tempomat je prosto sistem pomoći u vožnji, pa se zato treba koristiti oprezno.
- ◆ Nakon napuštanja režima tempomata, odmah isključiti tempomat.

Error! Use the Home tab to apply 标题 to the text that you want to appear here.

### **Napomena**

- ◆ Ovakva konfiguracija postoji kod određenih vozila.

## Tempomat

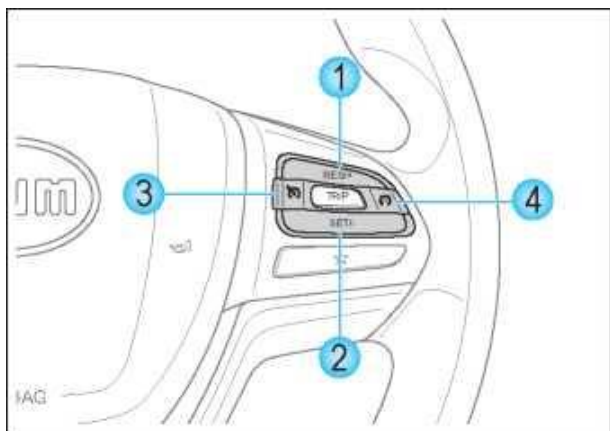

- ① RES/+: aktivacija tempomata/ubrzanje
- ② SET/-: podešavanje tempomata/usporenje
- ③ : Omogućavanje/onemogućavanje tempomata
- ④ : Otkazivanje tempomata

### Omogućavanje tempomata

Pritisnuti na upravljaču kako bi se na instrument tabli upalio indikator tempomata.

### **Napomena**

- ◆ Kada je napajanje kompletnog vozila uključeno (ON), tempomat je podrazumevano onemogućen.

### Aktivacija tempomata

- ◆ Uslovi za aktivaciju
1. Brzina vozila premašuje 40 km/h.
  2. Vozilo je trenutno u drugom ili višem stepenu prenosa.
  3. Tempomat je ispravan.

### ◆ Način aktivacije

1. Za prvu aktivaciju, pritisnuti SET/-.
2. Za drugu aktivaciju, pritisnuti RES/+ ili SET/-.

### Prilagođavanje ciljane brzine

#### ◆ Povećanje ciljane brzine

1. Dok je tempomat aktivan, pritisnuti RES/+ kako bi se ciljana brzina vozila povećala za 2 km/h.
2. Držati RES/+ pritisnutim kako bi se brzina vozila kontinuirano povećavala.
3. Pritisnuti papučicu gasa i ponovo pritisnuti SET/- nakon što se brzina poveća do ciljane brzine.

### **Napomena**

- ◆ Podešena brzina ne bi trebalo da bude veća od 180 km/h.

#### ◆ Smanjivanje brzine vožnje

1. Dok je tempomat aktivan, pritisnuti SET/- kako bi se ciljana brzina vozila smanjila za 2 km/h.
2. Držati SET/- pritisnutim kako bi se brzina vozila kontinuirano smanjivala.
3. Pritisnuti papučicu kočnice i ponovo pritisnuti SET/- nakon što se brzina smanji do ciljane brzine.

### Deaktivacija tempomata

#### ◆ Brisanje podešene brzine vožnje

1. Pritisnuto na upravljaču.
2. Javlja se greška tempomata.

#### ◆ Zadržana podešena brzina vožnje.

1. Pritisnuta papučica kočnice.

2. Pritisnuto  na upravljaču.
3. Aktiviran ESC sistem.
4. Smanjena brzina za 15 km/h u odnosu na podešenu brzinu vožnje.
5. Smanjena brzina ispod minimalne brzine (40 km/h).
6. Stepenn prenosaja je "N", "R" ili 1.

#### Ponovna aktivacija tempomata

1. Brzina vozila premašuje 40 km/h.
2. Vozilo je trenutno u drugom ili višem stepenu prenosa.
3. Pritisnuto RES/+.

#### Onemogućavanje tempomata

Kako biste isključili tempomat i otkazali brzinu koja je prethodno podešena, pritisnuti  na upravljaču. Indikator aktivacije tempomata na instrument tabli se isključuje.

#### Kratkotrajno ubrzanje radi preticanja

Dok je tempomat aktivan, ukoliko vozač namerava da nakratko ubrza i pretekne drugo vozilo, potrebno je samo da pritisne papučicu gasa. Kada je ciljani obrtni momenat nakon što se pritisne papučica gasa veći od momenta koji izračunava modul tempomata, momenat zadat preko papučice gasa će biti automatski iskorišćen za veću snagu i ubrzanje (ubrzanje neće ometati rad tempomata niti promeniti podešenu brzinu). Kada je ciljani momenat zadat preko modula papučice gasa manji od momenta koji izračuna modul tempomata, pri preticanju će automatski biti korišćen ovaj drugi moment kako bi se obezbedila brzina koja je u skladu sa podešenom brzinom vožnje.

#### Detekcija mrtvog ugla (BSD)

- ◆ BSD sistem detektuje mrtve uglove sa obe strane vozila preko kamera koje su ugrađene na levoj i desnoj strani vozila, kao i na zadnjoj strani, tokom vožnje. Ukoliko druga vozila koja se kreću u istom smeru, uđu u prostor mrtvog ugla, oglašiće se alarm preko lampice za upozorenje na opasnost na spoljašnjem retrovizoru ili će se oglasiti upozorenje sa instrument table.

#### Upozorenje

- ◆ BSD sistem samo pomaže vozaču da bezbedno vozi i nije primenjiv u svim situacijama.
- ◆ Kako bi se garantovala bezbednost, vozač se ne može osloniti isključivo na BSD sistem i mora pravilno koristiti unutrašnji retrovizor i spoljašnje retrovizore sa obe strane.

#### Napomena

- ◆ Ovakva konfiguracija postoji kod određenih vozila.

#### Omogućavanje i onemogućavanje

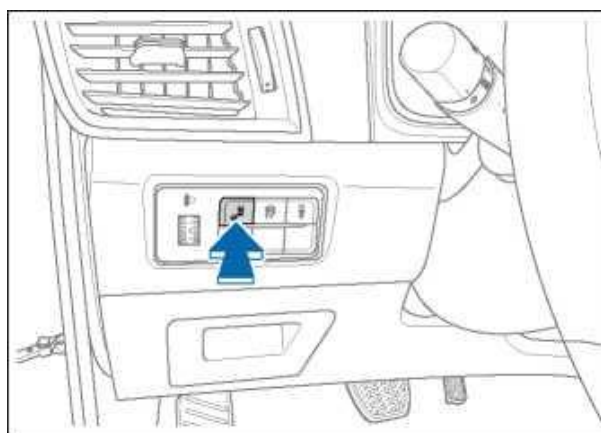

- ◆ Omogućavanje i onemogućavanje preko tastera

Kada je stepen prenosa u "D" a brzina je veća od 30 km/h, pritisnuti taster za BSD. U tom trenutku se na instrument tabli pojavljuje obaveštenje da je BDS omogućen. Za onemogućavanje BSD-a ponovo pritisnuti isti taster.

- ◆ Omogućavanje i onemogućavanje preko ekrana multimedije

Kada je stepen prenosa u "D" a brzina je veća od 30 km/h, BSD sistem se omogućava i onemogućava preko ekrana multimedije (za više detalja videti odeljak "Multimedija").

### Uslovi aktivacije

Ukoliko su sledeći uslovi ispunjeni u isto vreme, BSD će oglasiti alarm:

1. Brzina ciljanog vozila je veća od brzine ovog vozila a relativna brzina nije veća od 60 km/h.
2. Ciljano vozilo je otkriveno u zoni alarma.
3. Ciljano vozilo želi da pretekne ovo vozilo ili ciljano vozilo je nepokretno u odnosu na ovo vozilo.

### Opseg za alarmiranje

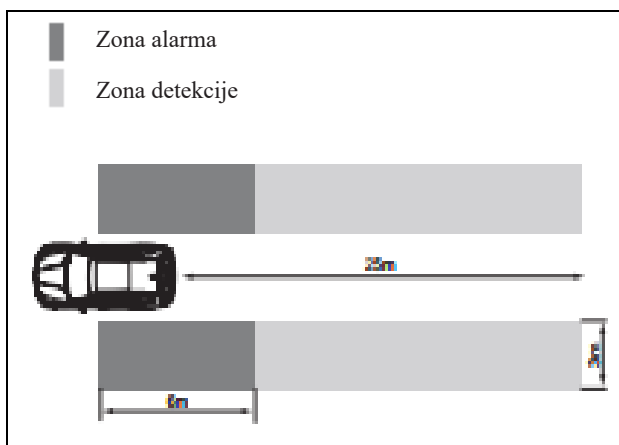

Detektuje mrtav ugao u rasponu od 3×25m u blizini vozila tokom vožnje. Zona alarma iznosi 3×6m sa obe strane automobila. Može sprečiti vanredne situacije i nezgode izazvane promenom trake usled pogrešne procene brzine vozila koje dolazi otpozadi.

### Režim alarmiranja

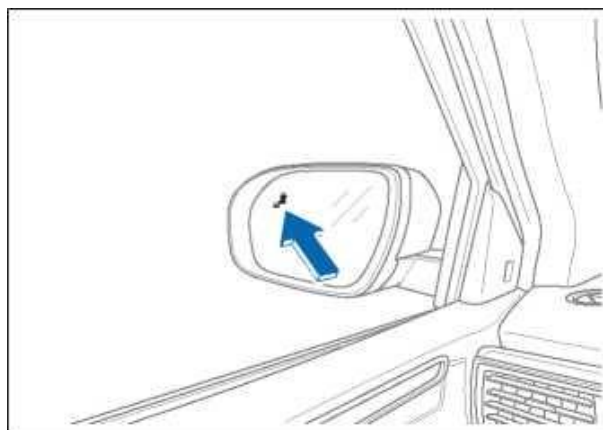

Kada ciljano vozilo koje se kreće u istom smeru, uđe u zonu alarma, sistem upozorava vozača preko lampica upozorenja na opasnost koje se nalaze na spoljašnjem retrovizoru i oglašava se alarma sa instrument table. Lampice za upozorenje na opasnost svetle jače i slabije, u zavisnosti od toga da li je dan ili noć.

- ◆ Alarm nivoa I (detekcija):

Kada vozilo dospe u LEVU/DESNU zonu alarma, lampica za upozorenje na opasnost na LEVOM/DESNOM spoljašnjem retrovizoru se uključuje.

Kada vozilo napusti LEVU/DESNU zonu alarma, lampica za upozorenje na opasnost na LEVOM/DESNOM spoljašnjem retrovizoru se isključuje.

- ◆ Alarm nivoa II (alarmiranje):

Kada vozilo uđe u LEVU/DESNU zonu alarma, uključuje se pokazivač pravca na istoj strani a lampica za upozorenje na opasnosti na LEVOM/DESNOM spoljašnjem retrovizoru trepti, dok instrument tabla istovremeno emituje zvuk upozorenja.

Kada vozilo napusti LEVU/DESNU zonu alarma, lampica za upozorenje na opasnost na LEVOM/DESNOM spoljašnjem retrovizoru se isključuje a instrument tabla prestaje da emituje zvuk upozorenja.



## Detekcija objekta u pokretu (MOD)

- ◆ Ovaj sistem prati pokretnu metu koja se nalazi iza vozila kada je sistem prenosa ubačen u rikverc, preko kamere ugrađene na zadnjem delu vozila. Ukoliko se u dometu detekcije pojavi bilo koji objekat u pokretu, ta funkcija će upozoriti vozača preko prozora na korisničkom interfejsu koji se pojavljuje na panorama ekranu.
- ◆ MOD sistem može obavljati tu funkciju isključivo kada je sistem prenosa u "R", brzina je manja od 15 km/h, brzina praćenog objekta ne prelazi 60 km/h i kada je sistem omogućen preko ekrana multimedije (za više detalja videti odeljak "Multimedija").

### ⚠ Upozorenje

- ◆ MOD sistem samo pomaže vozaču da bezbedno vozi i nije primenjiv u svim situacijama.
- ◆ Kako bi se garantovala bezbednost, vozač se ne sme osloniti na MOD sistem u potpunosti i mora sve vreme pratiti okruženje vozila.

### 📌 Napomena

- ◆ Ovakva konfiguracija postoji kod određenih vozila.

### Opseg za alarmiranje

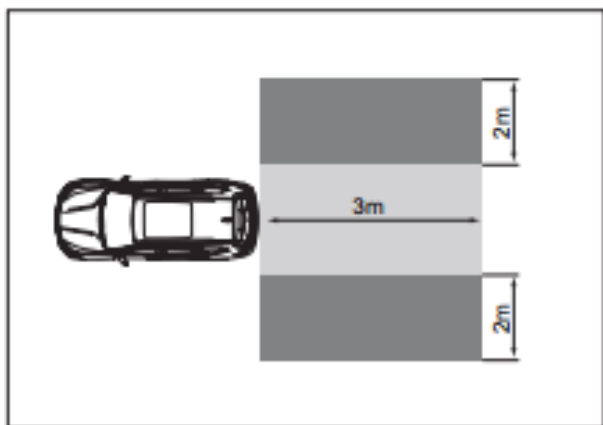

Zona alarma se prostire od 2m sa obe strane vozila do 3m iza vozila, kao što je prikazano sivom površinom na gornjoj slici.

## Detektovani objekti

Ciljevi koji se detektuju obuhvataju pešake, nemotorna vozila i motorna vozila, minimalne širine/visine  $\geq 30$ cm. Praćeni ciljevi se mogu podeliti u sledeće dve kategorije:

1. Ciljani objekti osim nepokretnih vozila unutar zone alarma kada vozilo iz kog se vrši detekcija miruje.
2. Svi ciljani objekti unutar zone alarma kada je vozilo iz kog se vrši detekcija u pokretu.

## Režim alarmiranja

- ◆ Kada se objekat u pokretu pojavi u zoni alarma, informacije o alarmu će biti prikazane na panoramskoj slici. (Za više detalja videti odeljak "Multimedija")
- ◆ Kada se detektuje pešak, na slici za rikverc će biti prikazano upozorenje u pravougaonom polju. Kada se detektuje motorno vozilo ili nemotorno vozilo, na slici za rikverc će biti prikazana ikonica alarma na korisničkom interfejsu. (Za više detalja videti odeljak "Multimedija")
- ◆ Kada se istovremeno pojavi više detektovanih objekata, prioritet se daje alarmu koji upozorava na vozilo koje je najbliže vozilu sa kog se vrši detekcija.

## Upozorenje na otvorena vrata (DOW)

- ◆ Sistem upozorenja za otvaranje vrata prati situaciju iza vozila koja može ugroziti bezbednost kada je vozilo parkirano a vrata će uskoro biti otvorena i izdaje zvučno ili vizuelno upozorenje, čime sprečava moguće bezbednosne incidente. Objekti koje detektuje sistem obuhvataju bicikle, automobile na baterije, tricikle, motocikle i druga nemotorna vozila, kamione, automobile, autobuse i druga motorna vozila, pešake i druge objekte u pokretu koji mogu ugroziti bezbednost u saobraćaju, čime se efektivno izbegavaju moguće nezgode izazvane otvaranjem vrata.
- ◆ DOW funkcioniše isključivo kada je vozilo u mirovanju, kada je napajanje kompletnog vozila uključeno (ON) i kada je ovaj sistem omogućen na ekranu multimedije (za više detalja videti odeljak "Multimedija").

### ⚠ Upozorenje

- ◆ Upozorenje pri otvaranju vrata samo pomaže vozaču na polju bezbednosti i nije primenjivo u svim situacijama.
- ◆ Kako bi se garantovala bezbednost, vozač se ne sme osloniti na sistem upozorenja pri otvaranju vrata u potpunosti i mora sve vreme pratiti okruženje vozila.

### ℹ Napomena

- ◆ Ovakva konfiguracija postoji kod određenih vozila.

## Uslovi za aktivaciju sistema

Ukoliko su sledeći uslovi ispunjeni u isto vreme, BSD će oglasiti alarm:

1. Vrata vozila su zaključana i zatvorena.
2. Detektovani su objekti unutar zone alarma.
3. Objekat se kreće od zadnjeg ka prednjem delu vozila i približava se vozilu.

## Detektovani ciljevi

Ciljevi koji se detektuju obuhvataju objekte u pokretu, nemotorna vozila i motorna vozila, minimalne širine/visine  $\geq 30\text{cm}$ .

## Opseg za alarmiranje

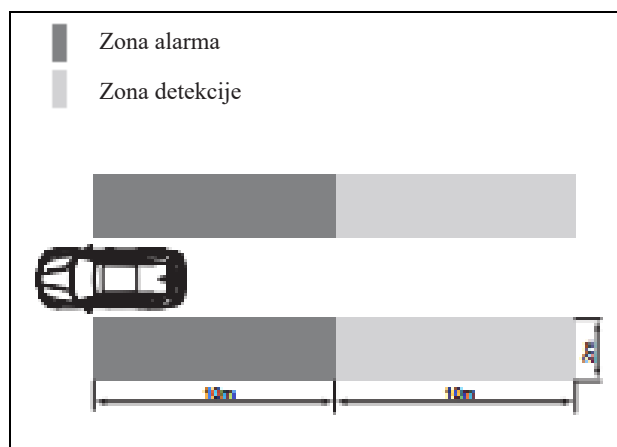

Zona unutar 2m sa obe strane vozila i 20m iza spoljašnjih retrovizora (kada se električna bicikla približava počev od 20m udaljenosti pri maksimalnoj brzini od 60m/h, vreme do sudara iznosi oko 1,2s).

## Režim alarmiranja

Kada detektovani objekat uđe u zonu alarma, instrument tabla emituje zvučno upozorenje i istovremeno prikazuje upozorenje na korisničkom interfejsu.

## Upozorenje na promenu trake

- ◆ Sistem upozorenja na promenu trake predstavlja sistem pomoći u vožnji za vozača. Može se koristiti kako bi smanjio opasnost kada vozilo slučajno napusti traku na autoputu ili magistralnom putu u određenim situacijama.
- ◆ Sistem automatski detektuje i prati linije traka pomoću kamere koja je ugrađena iza unutrašnjeg retrovizora. Kada trenutna kamera detektuje nenamerno napuštanje trake, sistem će vas u vidu alarma upozoriti da nastavite da vozite u prvobitnoj traci.
- ◆ Sistem upozorenja na napuštanje trake može upozoriti vozača bilo kojom kombinacijom vizuelnih i zvučnih signala.

### **⚠ Upozorenje**

- ◆ Sistem upozorenja na napuštanje trake samo pomaže vozaču na polju bezbednosti i nije primenjiv u svim situacijama.
- ◆ Kako bi se garantovala bezbednost, vozač se ne sme osloniti na sistem upozorenja na napuštanje trake u potpunosti i mora sve vreme pratiti okruženje vozila.

### **ℹ Napomena**

- ◆ Ovakva konfiguracija postoji kod određenih vozila.

## Omogućavanje i onemogućavanje

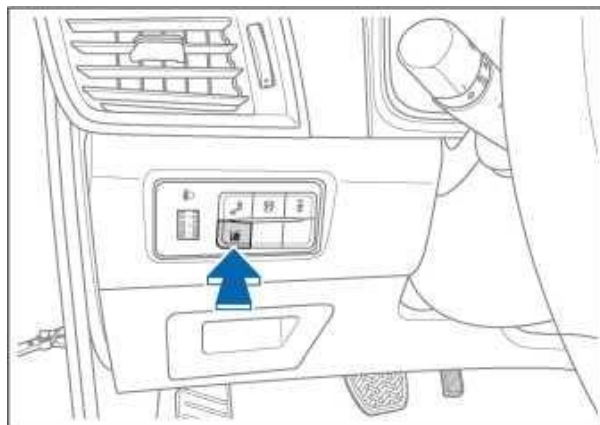

- ◆ Omogućavanje i onemogućavanje preko tastera  
Kada se pritisne prekidač za upozorenje na promenu trake, na instrument tabli će se upaliti indikator da je upozorenje na promenu trake omogućeno. Kada se prekidač ponovo pritisne, sistem upozorenja na promenu trake će biti onemogućen.
- ◆ Omogućavanje i onemogućavanje preko ekrana multimedije  
Sistem upozorenja na promenu trake se može omogućiti i onemogućiti i preko ekrana multimedije (za više detalja videti odeljak "Multimedija").

Error! Use the Home tab to apply 标题 to the text that you want to appear here.

## Poruka alarma

Kada vozilo krivuda u odnosu na svoju traku, na instrument tabli će se pojaviti poruka upozorenja i emitovaće se zvučni alarm.

## Podešavanje sistema za upozoravanje na promenu trake

- ◆ Sistem upozorenja na promenu trake se prema podrazumevanoj postavci aktivira svaki put kada se startuje motor, a odgovarajuća podešavanja se mogu obaviti preko ekrana multimedije. Za više detalja videti odeljak "Multimedija".
- ◆ Kada brzina vozila poraste preko 60 km/h, sistem za upozoravanje na promenu trake se automatski aktivira. Kada brzina vozila opadne ispod 55 km/h, sistem se deaktivira.

## Uslovi za alarmiranje

- ◆ Pri detekciji sledećih uslova, sistem će vozalu poslati upozorenje:
  1. Kada je uslov vezan za brzinu ispunjen a sistem upozorenja na promenu trake je aktiviran, desna linija trake se ne detektuje ili je sa obe strane puna linija a leva linija trake je isprekidana.
  2. Kada je uslov vezan za brzinu ispunjen a sistem upozorenja na promenu trake je aktiviran, leva linija trake se ne detektuje ili je sa obe strane puna linija a desna linija trake je isprekidana.
- ◆ Ukoliko je nakon slanja alarma točak na alarmiranoj strani još uvek u zoni alarma, novi alarm će biti potisnut. Pored toga, alarm će biti potisnut i u slučaju sledećih operacija:
  1. Uslovi za potiskivanje alarma: poslednji alarm se tek završio
  2. Trajanje poslednjeg alarma nakon potiskivanja: 3s

## Uslovi i ograničenja sistema upozorenja na promenu trake

Sistem upozorenja na promenu trake možda neće moći da detektuje linije trake u određenim okolnostima (uključujući sledeće):

- ◆ Vožnja po lošem vremenu (kiša, sneg, magla, itd.).
- ◆ Iznenađna promena osvetljenosti između svetlog i mračnog okruženja. Na primer, kada vozilo ulazi i izlazi iz tunela.
- ◆ Vožnja po putu lošeg kvaliteta.
- ◆ Jako svetlo se reflektuje od površine puta.
- ◆ Vožnja ka oblasti sa slabim svetlom (kao u slučaju svitanja ili sumraka).
- ◆ Vožnja u senci drveća, zgrada, itd.
- ◆ Kamera je pokrivena.

## Upozorenje na sudar spreda

- ◆ Sistem upozorenja na sudar spreda može detektovati informacije o drugim vozilima ispred vas pomoću prednje kamere. Kada se vozilo upali i uobičajeno vozi, vozaču se preko instrument table šalje blagovremeno upozorenje da uspori i obaveštenje da održava relativno bezbednu udaljenost i brzinu u odnosu na vozilo ispred. Sistem će onemogućiti ovu funkciju kada menjač nije u položaju za vožnju ili kada se motor ugasi.
- ◆ Sistem upozorenja na sudar spreda može upozoriti vozača bilo kojom kombinacijom vizuelnih i zvučnih signala.

### **⚠ Upozorenje**

- ◆ Upozorenje na sudar spreda samo pomaže vozaču na polju bezbednosti i nije primenjivo u svim situacijama.
- ◆ Kako bi se garantovala bezbednost, vozač se ne sme osloniti na sistem upozorenja na sudar spreda u potpunosti i mora sve vreme pratiti okruženje vozila.

### **ℹ Napomena**

- ◆ Ovakva konfiguracija postoji kod određenih vozila.

## Omogućavanje i onemogućavanje

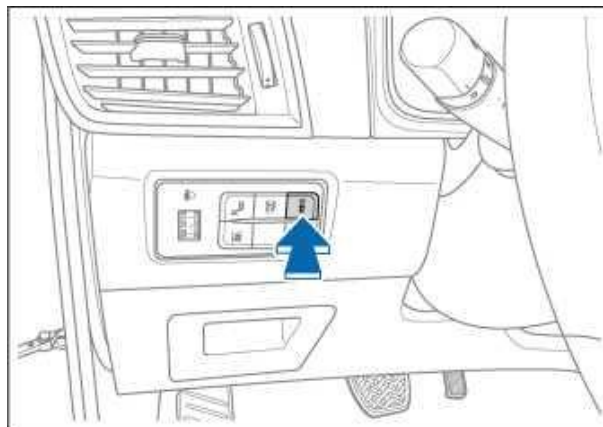

- ◆ Omogućavanje i onemogućavanje preko tastera  
Kada se pritisne prekidač za upozorenje na sudar spreda, na instrument tabli će se upaliti indikator da je sistem upozorenja na sudar spreda omogućen. Kada se prekidač ponovo pritisne, sistem upozorenja na sudar spreda će biti onemogućen.
- ◆ Omogućavanje i onemogućavanje preko ekrana multimedije  
Sistem upozorenja na sudar spreda se može omogućiti i onemogućiti i preko ekrana multimedije (za više detalja videti odeljak "Multimedija").

Error! Use the Home tab to apply 标题 to the text that you want to appear here.

## Poruka alarma

Kada je vozilo suočeno sa rizikom sudara spreda, na instrument tabli će se pojaviti poruka upozorenja i emitovaće se zvučni alarm.

## Podešavanje sistema upozorenja na sudar spreda

Sistem upozorenja na sudar spreda se prema podrazumevanoj postavci aktivira svaki put kada se startuje motor, a odgovarajuća podešavanja se mogu obaviti preko ekrana multimedije. Za više detalja videti odeljak "Multimedija".

## Oglašavanje sistema upozorenje na sudar spreda

- ◆ Upozorenje na sudar spreda se prikazuje na instrument tabli, tako da će instrument tabla prikazati odgovarajuću poruku kada je sistem upozorenja na sudar spreda onemogućen.
- ◆ Sistem upozorenje na sudar spreda neće emitovati nikakav alarm u sledećim situacijama:
  1. U slučaju kada je u pitanju motorno vozilo nepravilnog oblika (kao što je modifikovano vozilo) ili kada je vozilo ispred veliko a udaljenost je premala kako bi se detektovao pravi oblik vozila.
  2. Vožnja po lošem vremenu (kiša, sneg, magla, itd.).
  3. Iznenadna promena osvetljenosti između svetlog i mračnog okruženja. Na primer, kada vozilo ulazi i izlazi iz tunela.
  4. Kada se vozilo vozi po krivudavim i neravnim putevima, teško je da kamera detektuje vozilo ispred.

## Upozorenje na umor pri vožnji

- ◆ Nakon duge vožnje bez prekida, kod vozača se lako može javiti disbalans fizioloških i psiholoških funkcija, a njegove veštine vožnje su objektivno umanjene, što predstavlja veliku potencijalnu opasnost po bezbednost. Upozorenje na umor pri vožnji može podsetiti vozače da se odmore, što bi omogućilo bezbedniju vožnju.
- ◆ Instrument tabla šalje prvo upozorenje nakon dva sata otkako je motor vozila upaljen a pređeno je više od 10 km. Vreme će početi da se obračunava ispočetka nakon što motor bude ugašen 20 minuta.

## Radarski sistem pri vožnji u rikverc

- ◆ Radarski sistem pri vožnji u rikverc pomaže vozaču pri parkiranju i prilagođavanju položaja vozila.
- ◆ Radarski sistem pri vožnji u rikverc šalje i prima ultrazvučne talase preko radarskog senzora za vožnju u rikverc koji se nalazi na zadnjem braniku i meri udaljenost između zadnjeg dela vozila i prepreka slanjem ultrazvučnih talasa koji se odbijaju od prepreka.

### **i** Pažnja

- ◆ Površinu radarskog senzora za vožnju u rikverc održavati čistom sve vreme i ne prekrivati je.
- ◆ Kako bi se garantovalo funkcionisanje sistema, održavati radarski senzor za vožnju u rikverc čistim i sprečiti njegovo smrzavanje.
- ◆ Površinu radarskog senzora za vožnju u rikverc očistiti mekom vlažnom krpom kako bi se izbeglo grebanje.

- ◆ Aktivacija radarskog sistema za vožnju u rikverc  
Kada je napajanje kompletnog vozila uključeno (ON), menjač je u položaju "R" a brzina je manja od 10 km/h, radar za vožnju u rikverc se aktivira a kompletno vozilo može slati signale upozorenja u zavisnosti od udaljenosti od prepreka iza auta.

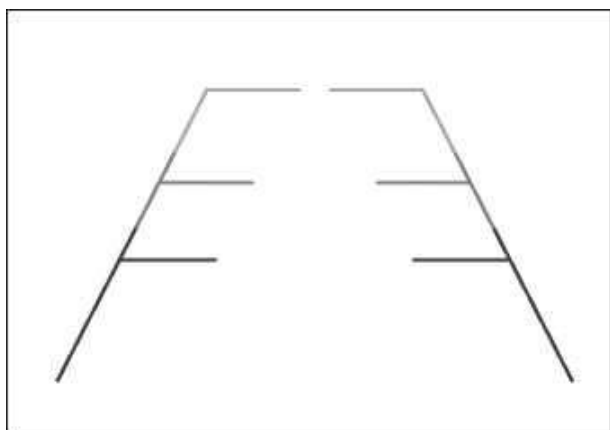

- ◆ Alarm koji emituje radarski sistem za vožnju u rikverc je segmentiran i prikazuje se na ekranu.

Traka stanja	Boja trake stanja	Udaljenost prepreke od senzora (cm)	Zvuk alarma
①	Crvena	0~40	Dugo pištanje
②	Žuta	40~100	Brzo pištanje
③	Zelena	100~150	Sporo pištanje

#### **Napomena**

- ◆ Ovakva konfiguracija postoji kod određenih vozila.

### Sistem rikverc kamere

- ◆ Sistem rikverc kamere može prikazati ugao, kao i širok opseg video snimaka iza vozila na ekranu multimedije, tako da vozač može izaći na kraj sa svim vrstama komplikovanih uslova puta iza vozila u svim smerovima, što omogućuje veću bezbednost pri vožnji unazad.
- ◆ Kamera u sistemu rikverc kamere je ugrađena u blizini svetla za registracijske tablice.

#### **Upozorenje**

- ◆ Rikverc kamera ima mrtav ugao, pa zato treba obratiti posebnu pažnju na decu ili kućne ljubimce u blizini auta, pri vožnji unazad. Uspravni objekti na višim pozicijama, kao što su izbočine na zidovima, možda neće biti prepoznate preko rikverc kamere.

#### **Pažnja**

- ◆ Sve vreme održavati površinu rikverc kamere čistom. Rikverc kameru očistiti mekom mokrom krpom kako bi se izbeglo grebanje.
- ◆ Ne koristiti uređaj za čišćenje pod pritiskom na rikverc kameri duže vreme, a tokom čišćenja održavati udaljenost od najmanje 30cm od rikverc kamere.

- ◆ Omogućavanje i onemogućavanje sistema rikverc kamere

Kada je napajanje kompletnog vozila uključeno (ON) a menjač je u položaju "R", sistem rikverc kamere će se automatski aktivirati a na ekranu multimedije će se pojaviti slika prostora iza vozila sa linijom kretanja vozila na slici.

Kada ručica menjača više ne bude u položaju "R", sistem rikverc kamere će se automatski isključiti a na ekranu multimedije neće biti prikazana slika za vožnju u rikverc.

#### **Upozorenje**

- ◆ Sistem rikverc kamere ne može zameniti pažnju vozača u odnosu na okruženje. Vozač bi trebalo da fokusira svoju pažnju, te da vozilo vozi unazad u skladu sa stvarnom situacijom.

#### **Napomena**

- ◆ Ovakva konfiguracija postoji kod određenih vozila.

## Sistem panorama slike od 360°

Sistem panorama slike od 360° se sastoji od kontrolnog modula ekrana multimedije i 4 kamere. Kontrolni modul ekrana multimedije prikuplja slike prostora oko vozila, koje se zatim spajaju u prikaz prostora oko vozila od 360° zahvaljujući algoritmu za obradu slike. Ekran multimedije pruža vozaču informacije o okruženju u realnom vremenu, kako bi se smanjila mogućnost javljanja mrtvog ugla pri vožnji i kako bi se predvidela putanja kretanja vozila na osnovu kombinacije ugla upravljača i veličine vozila, koja se može prikazati na panorama slici, što pomaže vozaču da bude potpuno svestan smera kretanja i da proceni da li je vožnja unazad bezbedna.

### **i** Pažnja

- ◆ Sve vreme održavati površinu rikverc kamere čistom. Rikverc kameru očistiti mekom mokrom krpom kako bi se izbeglo grebanje.
- ◆ Ne koristiti uređaj za čišćenje pod pritiskom na rikverc kameri duže vreme, a tokom čišćenja održavati udaljenost od najmanje 30cm od rikverc kamere.

### **o** Napomena

- ◆ Ovakva konfiguracija postoji kod određenih vozila.

## Kontrola početka kretanja pomoću sistema panorama slike od 360°

Kod sistema panorama slike od 360°, panorama slika od 360° se može omogućiti i onemogućiti preko tastera na ekranu multimedije, menjača i kombinovanog prekidača/ručice za upravljanje svetlima.

- ◆ Kada vozilo radi normalno, sa menjačem u položaju "D", slika neće biti omogućena.
- ◆ Za otvaranje ili zatvaranje slike, rukom kliknuti na tastere na ekranu multimedije za sistem panorama slike.
- ◆ Nakon startovanja vozila, prebaciti menjač u položaj "R" za vožnju u rikverc ili uključiti pokazivač pravca, kako bi se slika pojavila.
- ◆ Ukoliko se slika ne uključi preko tastera na ekranu multimedije za sistem panorama slike od 360°, menjač prebaciti iz položaja "R" ili isključiti pokazivač pravca, kako bi se slika isključila.
- ◆ Ukoliko je opcija "overspeed off" omogućena a slika je prikazana, slika će se automatski isključiti kada brzina premaši 30 km/h. Ukoliko je opcija "overspeed off" onemogućena a slika je prikazana, slika će nastaviti da se prikazuje kada brzina premaši 30 km/h.
- ◆ Ukoliko je opcija "overspeed off" onemogućena a slika je prikazana, slika se neće ponovo pojaviti na ekranu kada se brzina spusti ispod 30 km/h.

## Funkcija 3D okruženja

Kada se sistem panorama slike od 360° uključi prvi put, na interfejsu će biti prikazani video efekti oko vozila za jednu nedelju kako bi se potvrdilo okruženje vozila. Korisnik može izabrati da omogući ili onemogući ovu funkciju prilikom podešavanja interfejsa za panorama sliku. (Za više detalja videti odeljak "Multimedija")



## Prikazi sa sistema panorama slike od 360°

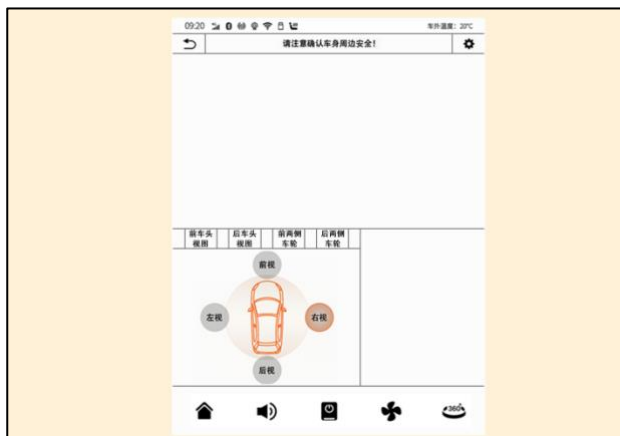

Interfejs displeja za panorama sliku od 360° se može podeliti u četiri režima:

1. Režim vožnje unazad ("R")
2. Režim vožnje pri niskoj brzini (menjač nije u položaju "R", brzina je niža od 15 km/h)
3. Režim vožnje pri srednjoj brzini (menjač nije u položaju "R", brzina iznosi 15-30 km/h)
4. Režim vožnje pri visokoj brzini (menjač nije u položaju "R", brzina je veća od 30 km/h)

### ◆ Režim vožnje unazad / rikverc ("R")

2D panorama+prikaz prostora iza vozila: Prikaz 2D panorama slike, odozgo, uz navođenje slikovitih informacija o prostoru oko karoserije vozila. Prikaz slike sa rikverc kamere, uz označavanje mrtvog ugla iza vozila.

Prikaz jednosmernog kretanja vozila unazad: Ovaj prikaz prikazuje sliku sa rikverc kamere preko celog ekrana, uz označavanje mrtvog ugla iza vozila.

### ◆ Spori reži vožnje

2D panorama+prikaz prostora ispred vozila: Prikaz 2D panorama slike, odozgo, uz navođenje slikovitih informacija o prostoru oko karoserije vozila. Prikaz slike sa prednje kamere, uz označavanje mrtvog ugla ispred vozila.

2D panorama+prikaz prostora oko leve strane: Prikaz 2D panorama slike, odozgo, uz navođenje informacija o prostoru oko karoserije vozila. Prikaz slike sa leve kamere, uz označavanje mrtvog ugla na levoj strani vozila.

2D panorama+prikaz prostora oko desne strane: Prikaz 2D panorama slike, odozgo, uz navođenje informacija o prostoru oko karoserije vozila. Prikaz slike sa desne kamere, uz označavanje mrtvog ugla na desnoj strani vozila.

### ◆ Srednji režim vožnje

3D prikaz prostora oko leve strane: Prikaz 3D panorama slike, odozgo, uz fokusiranje na slikovite informacije o prostoru na levoj strani od karoserije vozila.

3D prikaz prostora oko desne strane: Prikaz 3D panorama slike, odozgo, uz fokusiranje na slikovite informacije o prostoru na desnoj strani od karoserije vozila.

3D prikaz prostora ispred vozila: Prikaz 3D panorama slike, odozgo, uz fokusiranje na slikovite informacije o prostoru ispred karoserije vozila.

### ◆ Brzi režim vožnje

Ukoliko je opcija "overspeed off" uključena, ne prikazuje se ništa.

Ukoliko je opcija "overspeed off" onemogućena, prikaz je isti kao u slučaju režima vožnje pri srednjoj brzini.

## Promena ugla prikaza

### ◆ Manuelna promena ugla prikaza

Manuelna promena ugla prikaza je moguća kada menjač nije u položaju "R". Manuelna promena ugla prikaza se odnosi na promenu slike koja se obavlja dodirivanjem površine na panorama interfejsu dok je prikazana panorama slika od 360°.

◆ Automatska promena ugla prikaza

Automatska promena je moguća u režimu koji nije "R". Automatska promena se odnosi na situaciju kada kontroler panorama prikaza prikuplja signale (menjač, brzina i pokazivač pravca) nakon čega automatski menja ugao prikaza u zavisnosti od statusa karoserije. Koristi se kod sporog režima vožnje i srednjeg režima vožnje.

**Funkcija pomoćnih linija**

Pomoćne linije sistema panorama slike od 360° obuhvataju statičku pomoćnu liniju i dinamičku pomoćnu liniju. Statička pomoćna linija označava udaljenost karoserije a dinamička pomoćna linija označava putanju kretanja vozila u zavisnosti od okretanja upravljača. Pomoćne linije se pre svega koriste kako bi vozaču pomogle u proceni putanje kretanja i kako bi se sprečio sudar sa objektima ispred i iza vozila.

◆ Oblik pomoćnih linija

Linije putanje su podeljene na tragove točkova i granične linije. Tragovi točkova predstavljaju površine kretanja točkova, dok granične linije predstavljaju granice van karoserije.

◆ Pomeranje pomoćnih linija

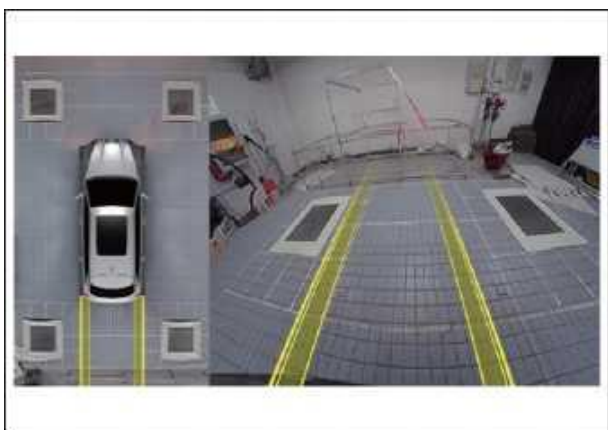

Kada je ugao upravljača 0°, linije tragova su paralelne sa smerom kretanja.

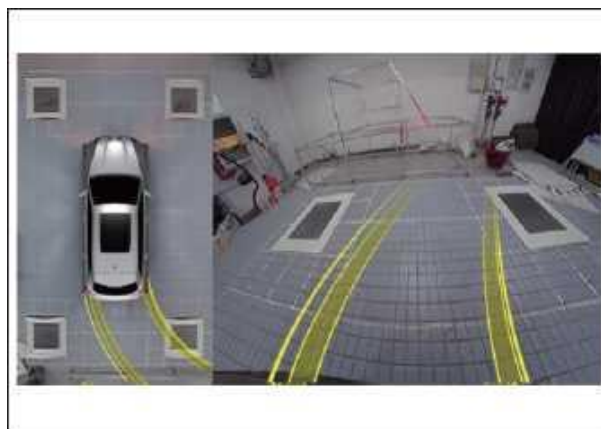

Kada se upravljač okrene, tragovi točkova će se zakriviti za ugao upravljača, prikazujući moguću putanju kretanja.

**Provera elemenata karoserije**

3D funkcija kod sistema panorama slike od 360° može simulirati stvarno stanje vozila i prikazati informacije o karoseriji na panorama slici. Provera elemenata karoserije: da li trepti pokazivač pravca, da li se točkovi okreću i da li točkovi skreću.

◆ Treptanje pokazivača pravca

Pri vožnji umerenom brzinom, kada se uključi pokazivač pravca, levi pokazivač pravca na vozilu trepti a učestanost treptanja je usklađena sa zvukom u vozilu. Ukoliko je uključen desni pokazivač pravca, levi pokazivač pravca na vozilu trepti a učestanost treptanja je usklađena sa zvukom u vozilu. Kada se pokazivač pravca isključi, pokazivač pravca na vozilu više ne trepti.

◆ Okretanje točkova

Pri vožnji umerenom brzinom, točkovi vozila formiraju efekat anumacije pri rotaciji a brzina rotacije je u skladu sa stvarnom brzinom vozila.

◆ Skretanje točkova

Pri vožnji umerenom brzinom, kada se upravljač okrene, točkovi vozila će skretati ulevo i udesno uz ugao skretanja koji je u skladu sa uglom upravljača.

## Vožnja i okruženje

### Vožnja po maglovitom vremenu

- ◆ Kod vožnje po maglovitom vremenu, uključiti svetla za maglu i usporiti kako biste upozorili ostale pešake i vozila.
- ◆ Ukoliko čujete sirene sa drugih vozila, odmah pritisnite svoju sirenu kako biste drugima ukazali na lokaciju vašeg vozila.
- ◆ Pri vožnji po maglovitom vremenu, prilagoditi brzinu vozila i nikako ne voziti brže od 100 km/h. Preporuka: Kada je domet vidljivosti 200-500m, brzina ne bi trebalo da prelazi 80 km/h. Kada je domet vidljivosti 100-200m, brzina ne bi trebalo da prelazi 60 km/h. Kada je domet vidljivosti 50-100m, brzina ne bi trebalo da prelazi 40 km/h. Kada je domet vidljivosti manji od 30m, brzina bi trebalo da bude manja od 20 km/h. Kada je domet vidljivosti oko 10m, brzina bi trebalo da bude manja od 5 km/h.
- ◆ Pri vožnji po maglovitom vremenu, voziti po sredini puta. Zabranjeno je voziti duž ivice puta, kako bi se sprečio sudar sa vozilom koje je parkirano pored puta kako bi sačekalo da se magla razide.
- ◆ Pre vožnje po maglovitom vremenu, detaljno proveriti sva svetla na vozilu. Uključiti zadnja svetla za maglu, glavna zadnja svetla, poziciona svetla i oborena svetla tokom vožnje, kako bi se poboljšala vidljivost i kako bi se lakše uočila vozila ispred, pešaci i uslovi puta, te kako bi vozač iz suprotnog smera lakše video vaše vozilo. Zabranjeno je koristiti duga svetla pri vožnji po maglovitom vremenu.
- ◆ Prilikom vožnje po maglovitom vremenu, zabranjeno je naglo pritiskati ili puštati papučicu gasa, kao ni kočnicu, te naglo okretati upravljač. Ukoliko je potrebno smanjiti brzinu, polako pustiti papučicu gasa pa zatim blago pritisnuti papučicu kočnice nekoliko puta kako bi se iskontrolisala brzina vožnje i sprečio sudar otpozadi.

### Upozorenje

- ◆ Pre vožnje, proveriti svetla na vozilu, kao što su prednja kombinovana svetla, zadnja svetla za maglu, itd., kako bi se sprečila nezgoda koja bi mogla dovesti do fizičke povrede, pa čak i ugrožavanje života.
- ◆ Ne voziti po maglovitom vremenu. Vidljivost po maglovitom vremenu je niska, pa je zato veća šansa da dođe do saobraćajnih nezgoda, što će izazvati fizičke povrede, pa čak i ugrožavanje života.

### Vožnja po kišovitom vremenu

- ◆ Vidljivost pri vožnji po kišovitom vremenu je niska. Stakla će verovatno biti zamagljena a put klizav. Voziti veoma pažljivo.
- ◆ Kada pada kiša, put postaje klizav. Trebalo bi smanjiti brzinu vožnje.
- ◆ U slučaju kiše, blagovremeno očistiti retrovizore kako bi se sprečilo zadržavanje kišnih kapi na ogledalima, što može dovesti do stvaranja mrtvog ugla za vozača.
- ◆ Blagovremeno uključiti svetla za maglu i oborena svetla u slučaju vožnje po oblačnom, maglovitom i kišovitom vremenu, kada je vidljivost slaba.
- ◆ Ukoliko vožnju sprečava prekomerna jaka kiša ili grmljavina i munje, parkirati vozilo na mestu gde nema vode kako ne bi došlo do plavljenja vozila. Uključiti svetla za upozorenje na opasnost, kako bi se upozorila vozila koja dolaze otpozadi.

- ◆ Prilikom vožnje po kišovitom vremenu, zabranjeno je naglo pritiskati ili puštati papučicu gasa, kao ni kočnicu, te naglo okretati upravljač. Ukoliko je potrebno smanjiti brzinu prilikom vožnje po kišovitom vremenu, polako pustiti papučicu gasa pa zatim blago pritisnuti papučicu kočnice nekoliko puta kako bi se iskontrolisala brzina vožnje i sprečio sudar otpozadi.
- ◆ Nakon kiše, blagovremeno očistiti vozilo kako bi se sprečilo da kisele materije iz vode nagrižu farbu vozila.

#### **⚠ Upozorenje**

- ◆ Tokom vožnje po kišovitom vremenu prilagoditi brzinu. Veće su šanse da će doći do saobraćajnih nezgoda usled slabe vidljivosti i mokrog i klizavog kolovoza po kišovitom vremenu, što bi dovelo do fizičke povrede, pa čak i smrti.
- ◆ U slučaju hitnog kočenja, ubrzanja, naglog skretanja po klizavom kolovozu, vozilo može proklizati i može se izgubiti kontrola nad vozilom. Zbog toga voziti uz oprez.
- ◆ Kada sa kolovoza sa akumuliranom vodom pređete na suv kolovoz, blago pritisnite papučicu kočnice kako biste proverili ispravnost kočnica. Kočiona sila приметно opada kada su kočione pločice mokre. Ispravno funkcionišu samo suve kočione pločice. Zato postoji šansa da dođe do nezgode pri upravljanju.

#### **ⓘ Pažnja**

- ◆ Pre vožnje po putu sa akumuliranom vodom proveriti dubinu akumulirane vode. Dubina akumulirane vode ne sme preći donju ivicu karoserije.

## **Vožnja po toplom vremenu**

Pri vožnji po toplom vremenu, kao što je slučaj tokom leta, molimo vas da preduzmete mere opreza koje su definisane za vožnju po toplom vremenu, kako biste zaštitili sebe i druge.

#### **⚠ Upozorenje**

- ◆ Zabranjeno je dugo izlaganje vozila sunčevoj svetlosti po toplom vremenu. Takođe je zabranjeno držati zapaljive materije (kao što su upaljač, papir, plišane igračke, itd.) na i u blizini instrument table.
- ◆ Zabranjeno je voziti u papučama ili sa visokim štiklama.

#### **Sprečavanje pregrevanja vozila**

Tokom leta postoji šansa da dođe do pregrevanja vozila zbog visokih temperatura. Zato je, tokom leta, potrebno proveriti i održavati rashladni sistem motora, očistiti naslage vode u rezervoaru za vodu i crevima, kao i nečistoće između rebara hladnjaka.

#### **ⓘ Pažnja**

- ◆ Leti je vreme toplo. Potrebno je redovno proveravati da na vozilu nema kratkih spojeva te da instalacije nisu propale, da se priključci nisu olabavili, da je akumulator ispravan, te da nema curenja ulja/goriva, kako ne bi došlo do samozapaljivanja vozila.
- ◆ Sa rastom temperature može doći do povećanja pritiska u pneumaticima. Može doći do pucanja pneumatika. Ukoliko je indikator sistema za praćenje pritiska u pneumaticima (TPMS) na instrument tabli uključen tokom vožnje, odmah zaustaviti vozilo. Nastaviti sa vožnjom kada se pneumatici ohlade.

## Vožnja po hladnom vremenu

Pri vožnji po hladnom vremenu, kao što je slučaj tokom zime, molimo vas da poštujete upozorenja za vožnju po hladnom vremenu, kako biste zaštitili sebe i druge.

### Upozorenje

- ◆ Vožnja zimi je opasnija od vožnje tokom drugih godišnjih doba. Molimo vas da vozite pažljivo i prilagodite brzinu kako biste izbegli nezgode, pa time i fizičke povrede ili smrtni ishod.

### Upozorenja za vožnju po hladnom vremenu

- ◆ U slučaju vožnje po hladnom vremenu, kao što je slučaj tokom zime, potrebno je da proverite ispravnost sigurnosnih uređaja, kao što su upravljač, kočnica, svetla, instrument tabla, sirena i brisači.
- ◆ Posle snega putevi su klizavi. Održavati ravnomernu brzinu i upravljati vozilom bez naglih pokreta. Zabranjeno je naglo ubrzavati, kočiti ili skretati. Tokom vožnje ubrzavati ravnomerno i voziti umerenom i niskom brzinom.
- ◆ Polako kretati i ubrzavati kako bi se sprečilo proklizavanje i zanošenje pneumatika.

### Upozorenja za parkiranje po hladnom vremenu

- ◆ Vozilo parkirati na mestu bez akumuliranog snega ili vode, kako bi se sprečilo smrzavanje vode i blokiranje točkova.
- ◆ Oko pneumatika postaviti drvene daske, kako bi se sprečilo formiranje naslaga snega.
- ◆ Izbegavati parkiranje vozila ispod drveća kako bi se sprečilo oštećivanje vozila ledenicama.
- ◆ Prilikom parkiranja podići brisač kako bi se sprečilo njegovo zaleđivanje na vetrobranskom staklu, što bi dovelo do kidanja brisača i oštećivanja motora prilikom upotrebe.

- ◆ Prebrisati vodu od snega sa kombinovanih svetala kako bi se sprečilo zaleđivanje, pa time i oštećivanje kombinovanih svetala.
- ◆ Vozilo parkirati na što ravnijem tlu.
- ◆ Prilikom parkiranja otvoriti vrata kako bi se unutrašnjost vozila rashladila. Zaključati vrata nakon nekoliko minuta. Smanjiti temperaturnu razliku između unutrašnjosti i spoljašnjosti vozila kako bi se sprečilo zaleđivanje na staklima.

### Provera akumulatora

Snaga svakog akumulatora opada po hladnom vremenu; Zato je potrebno proveriti akumulator kako biste se uverili da je dovoljno snažan za startovanje motora.

### Koristiti tečnost za vetrobranska stakla sa antifrizom

Tečnost za vetrobranska stakla sa antifrizom se može kupiti u ovlašćenom servisu kompanije SWM i svim prodavnicama auto-opreme.

### Priprema rezervnih alata

Pripremiti određene uređaje i alate za hitnu upotrebu. Preporučuje se da se pripremi sledeća oprema: lanci za sneg, strugač za staklo, vreća sa peskom, rotaciono svetlo, kablovi za prespajanje, itd.

### Upotreba lanaca za pneumatike

- ◆ Lance za pneumatike koristiti prilikom vožnje po teškim vremenskim uslovima kao što su snežni i ledeni putevi tokom zime.
- ◆ U različitim zemljama i regionima su na snazi različiti propisi o izradi lanaca za pneumatike. Zato vas molimo da se upoznate sa propisima svake zemlje i regiona pre montiranja lanaca za pneumatike. Zabranjeno je koristiti lance za pneumatike pre nego što se dobro upoznate sa propisima svake zemlje i regiona o zabrani upotrebe lanaca.

- ◆ Lanci za pneumatike bi trebalo da se montiraju na prednje točkove u paru, a ne na zadnje točkove.
- ◆ Zabranjeno je montirati lance na rezervni točak. Ukoliko je na prednjem točku stavljen rezervni pneumatik a moraju se koristiti lanci za pneumatike, obavezno zameniti taj rezervni točak nekim od zadnjih točkova.
- ◆ Ne koristiti lance pri vožnji na suvim putevima. Nakon što siđete sa snežnih puteva, molimo vas da skinete lance.
- ◆ Nakon montaže lanaca za pneumatike, obavezno voziti ravnomerno u različitim uslovima. Imajte na umu da vozilo možda neće moći da ima istu snagu nakon montaže lanaca. Voziti oprezno čak i na putevima sa dobrim uslovima. Voziti brzinom koja ne premašuje propisanu vrednost za upotrebu lanaca, odnosno 50 km/h, u zavisnosti koja vrednost je niža.
- ◆ Nakon vožnje 0,5-1,0 km sa lancima koji su što čvršće montirani na prednjim točkovima, ponovo zategnuti lance.
- ◆ Lanci za pneumatike pogrešnih specifikacija mogu negativno uticati na performanse i bezbednost vozila. Vožnja pod punim opterećenjem, preticanje, naglo ubrzavanje, naglo kočenje i naglo skretanje, mogu dovesti do velikih opasnosti.
- ◆ Prilikom usporavanja, koristiti kočnice u potpunosti. Hitno kočenje na snežnim ili ledenim putevima može dovesti do proklizavanja i zanošenja vozila. Održavati odgovarajuću bezbednu udaljenost od vozila ispred i blago pritiskati papučicu kočnice. Imati na umu da lanci na točkovima mogu pružiti određeno trenje, ali ne mogu sorečiti proklizavanje.

## Ponašanje u vanrednim situacijama

### Uključivanje svetla upozorenja na opasnost

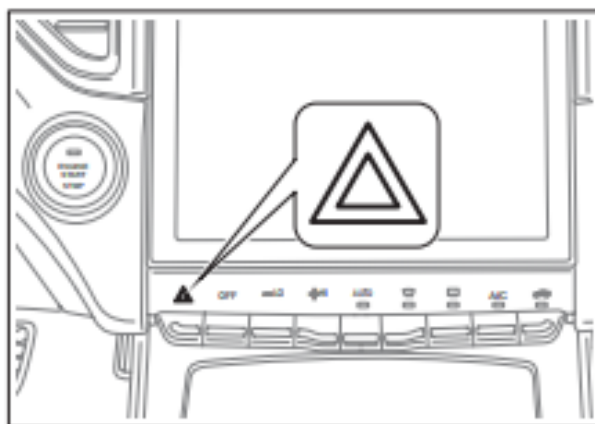

- ◆ Bez obzira na stanje napajanja kompletnog vozila, pritisnuti prekidač za uključivanje svetla upozorenja na opasnost. U tom trenutku će svi pokazivači pravca i indikatori pokazivača pravca na instrument tabli početi da trepte istovremeno.
- ◆ Za isključivanje crvenog zadnjeg svetla i svetla upozorenja na opasnost, ponovo pritisnuti prekidač svetla upozorenja na opasnost.
- ◆ U sledećim okolnostima obavezno uključiti svetla upozorenja na opasnost kako bi se ostali učesnici u saobraćaju upozorili i kako bi se smanjio rizik od saobraćajne nezgode.

Vozilo je učestvovalo u saobraćajnoj nezgodi.

Vozilo se nalazi na kraju saobraćajne kolone zbog zastoja na putu.

U slučaju vučenja drugog vozila ili od strane drugog vozila.

#### **i Pažnja**

- ◆ Nakon gašenja motora, ukoliko nije neophodno, molimo vas da isključite svetla upozorenja na opasnost kako biste sprečili pražnjenje akumulatora.

### **Napomena**

- ◆ Ukoliko svetla upozorenja na opasnost ne rade, obavezno primeniti druge metode za privlačenje pažnje drugih učesnika u saobraćaju na vaše vozilo. Sve korišćene metode bi trebalo da budu u skladu sa odgovarajućim saobraćajnim propisima.

Error! Use the Home tab to apply 标题 to the text that you want to appear here.

## Upotreba reflektujućeg prsluka

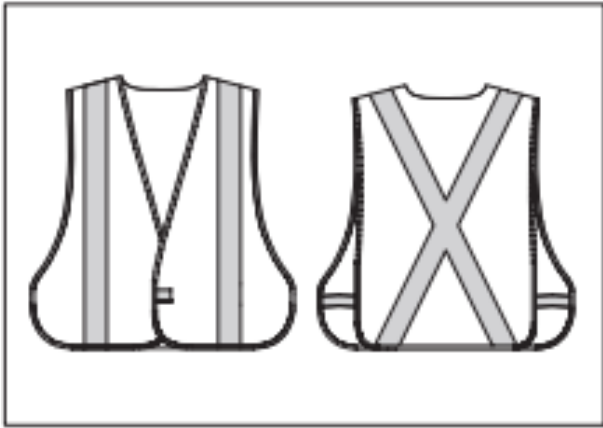

Ukoliko izlazite iz vozila kako biste proverili ili rešili kvar na vozilu, naročito noću, molimo vas da izvadite reflektujući prsluk iz pretinca i da ga obučete kako biste bili vidljivi vozačima iza vas, pa tek onda izađite iz vozila kako biste proverili ili rešili kvar.

### **⚠ Upozorenje**

- ◆ U slučaju saobraćajne nezgode u kojoj je učestvovalo vaše vozilo, obavezno nositi reflektujući prsluk, bez obzira na uslove osvetljenja, kako biste privukli pažnju pešaka ili vozača drugih vozila.

### **ℹ Napomena**

- ◆ Molimo vas da nakon upotrebe reflektujući prsluk uredno vratite u pretinac.
- ◆ Ukoliko je reflektujući prsluk oštećen ili jako zaprljan (što utiče na refleksiju svetlosti), preporučuje se da ga odmah zamenite novim.

## Kutija za alat

Kutija za alat koja obuhvata dizalicu i kuku za vuču se nalazi u prtljažniku.

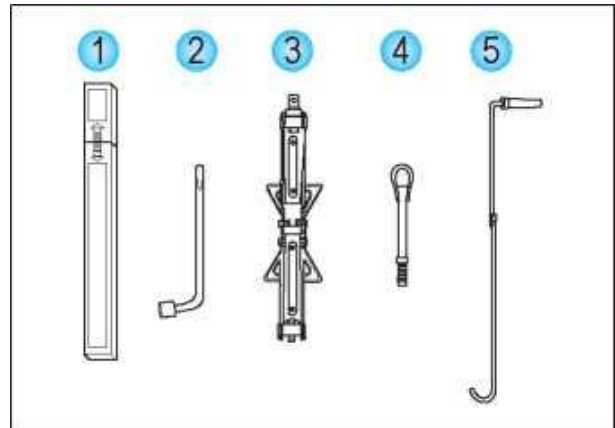

- ① Sigurnosni trougao
- ② Ključ za zavrtnje na točku
- ③ Dizalica
- ④ Kuka za vuču
- ⑤ Ručica dizalice

## Rezervni točak

### **⚠ Upozorenje**

- ◆ Ne koristiti oštećeni ili veoma potrošeni rezervni točak.
- ◆ Preporučuje se da se rezervni točak zameni nakon 4 godine. Opadajuće performanse ili starenje pneumatika usled fizičkih ili hemijskih faktora mogu uticati na pneumatik, tako da pneumatik koji je dugo skladišten brže očvrstne i počne da se kruni od onih koji se uobičajeno koriste na vozilima.



## **Napomena**

- ◆ Rezervni točak se može koristiti isključivo u vanrednim situacijama. Ukoliko se rezervni točak ne koristi, maksimalna brzina vožnje ne bi trebalo da prelazi 80 km/h a pređena kilometraža 50 km. Takođe bi trebalo izbegavati naglo ubrzavanje i kočenje.

### Vadenje rezervnog točka

Rezervni točak se nalazi ispod karoserije i može se izvaditi ukoliko je to potrebno.



1. Skinuti poklopac iz prtljažnika.

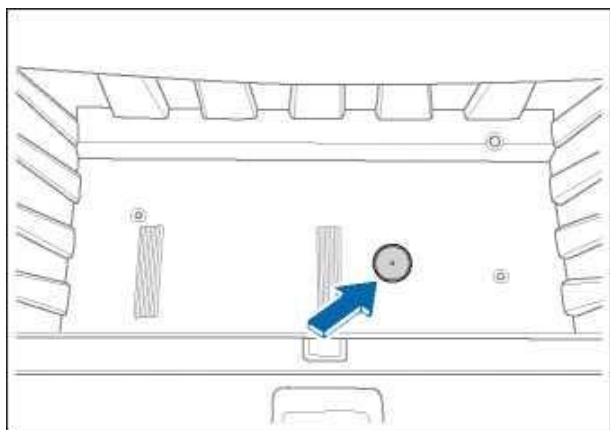

2. Skinuti poklopac zavrtnja iz odeljka za skladištenje ispod poklopca u prtljažniku.

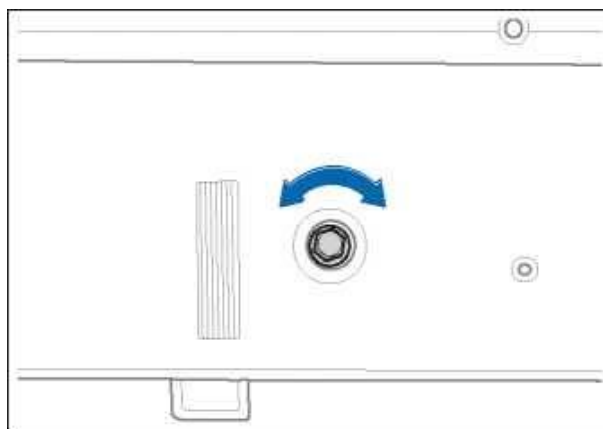

3. Ključem odviti zavrtnj koji drži rezervni točak, kako bi se rezervni točak spustio.

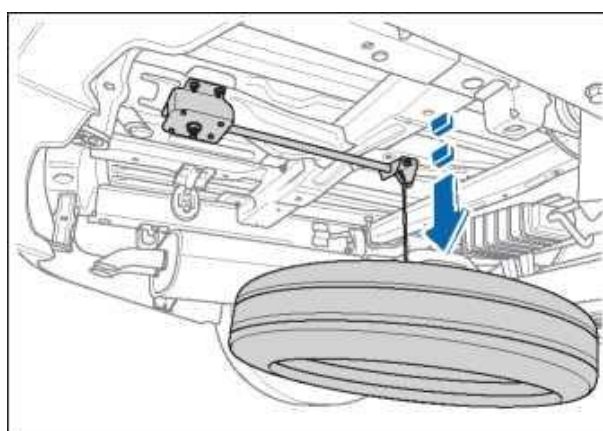

4. Spustiti točak na tlo.

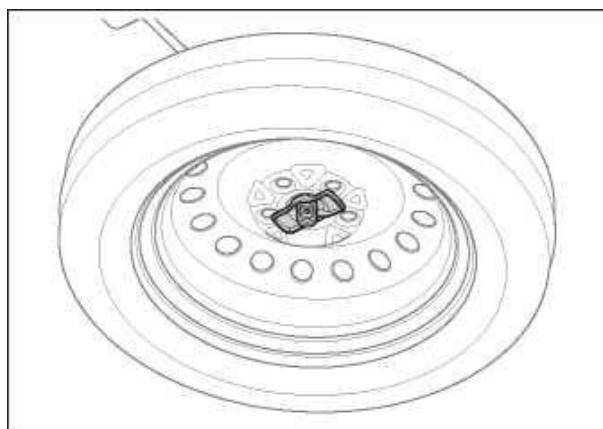

5. Nagnuti držač rezervnog točka i izvaditi rezervni točak držeći za sredinu točka i povlačeći vertikalno.

## Pomoć na putu

### Poziv za spašavanje

Molimo pozovite 400-0555-777 za pomoć na putu.

### Šlepovanje vozila

- ◆ Ukoliko je potrebno šlepovati vozilo, za to bi trebalo pozvati ovlašćeni servis kompanije SWM ili profesionalnu šlep-službu.
- ◆ Preporučuje se upotreba šlep-prikolice. Ukoliko su točkovi i osovine vozila u dobrom stanju, takođe se može koristiti tegljač koji podiže točkove, na prednjim ili zadnjim točkovima.

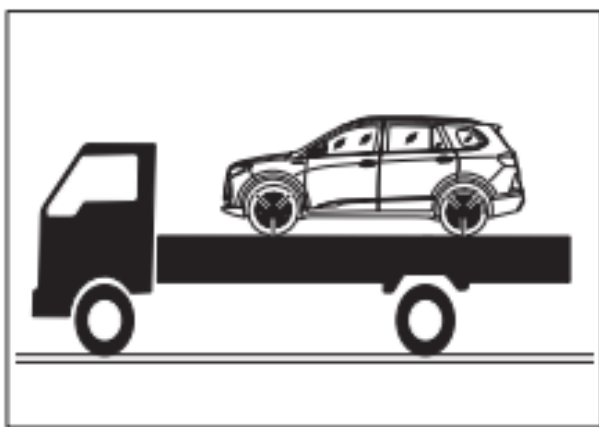

- ◆ Šlep-prikolica

Najbolji način za šlepovanje vozila je pomoću šlep-prikolice.

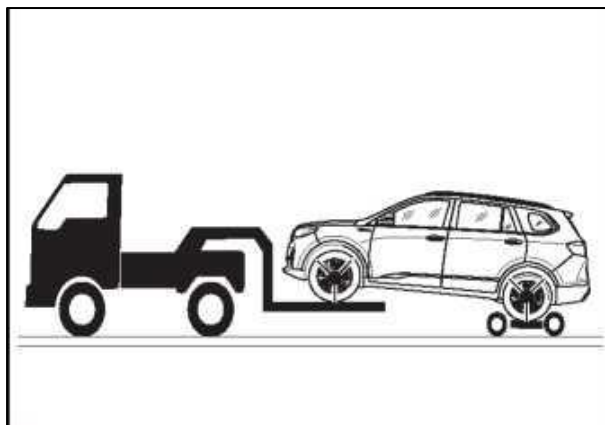

- ◆ Tegljač sa podizanjem točkova (prednjih)

Kada se koristi tegljač sa podizanjem točkova za šlepovanje prednjeg dela vozila, točkovi i osovine vozila moraju biti u dobrom stanju. Parkirna kočnica mora biti deaktivirana a vozilo mora biti dobro pričvršćeno.

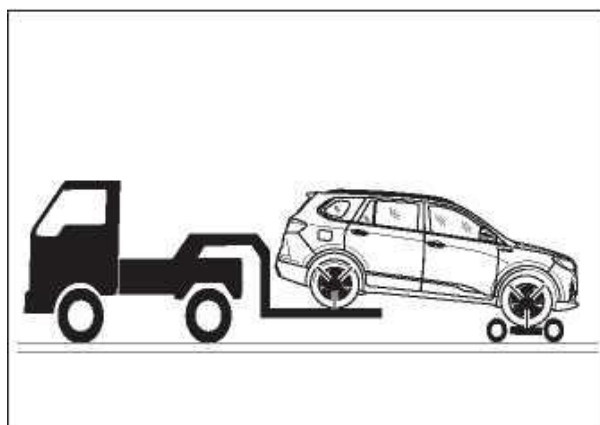

- ◆ Tegljač sa podizanjem točkova (zadnjih)

Kada se koristi tegljač sa podizanjem točkova za šlepovanje zadnjeg dela vozila, točkovi i osovine vozila moraju biti u dobrom stanju.

#### **i** Pažnja

- ◆ Prednji i zadnji točkovi ne smeju dodirivati tlo prilikom šlepovanja.

## Održavanje

### Održavanje spoljašnjosti

#### Pranje vozila

- ◆ Redovno pranje vozila može zaštititi spoljašnji izgled vozila. Molimo vas da vaše vozilo perete u skladu sa uobičajenim metodama.

#### Manuelno pranje

- ◆ Vozilo prati u hladu nakon što se u potpunosti ohladi.
- ◆ Vozilo se može prati manuelno u skladu sa sledećim koracima:
  1. Isprati prljavštinu sa površine vozila, blato i slane i bazne materije sa donje strane vozila i iz udubljenja oko točkova mlazom vode.
  2. Polako prebrisati prljavštinu sunđerom natopljenim posebnom penom za pranje.

#### Pažnja

- ◆ Ne koristiti krpu i očistiti kompletno vozilo istim komadom sunđera. Gornji i donji delovi vozila bi trebalo da se prebrišu različitim sunđerima kako bi se izbeglo oštećivanje površinske farbe.

3. Točkove očistiti posebnim sunđerom i četkom.
4. Isprati penu sa vozila u potpunosti.
5. Prebrisati vodu sa površine vozila pomoću posebnog upijajućeg ubrusa. Ne brisati niti pritiskati površinu vozila uz primenu prevelike sile kako ne bi došlo do oštećivanja završnog sloja.
6. Ukloniti akumuliranu vodu iz šupljina na vozilu, kao što su zaptivne gume vrata, spoljašnji retrovizori, poklopac rezervoara, otvori oko farova, pomoću vazdušnog mlaza.

#### Upozorenje

- ◆ Vodite računa da ne ogrebetе prste prilikom čišćenja poda ili šasije.

#### Automatska perionica

- ◆ Tokom automatskog pranja vozila u perionici, određene vrste četki, nefiltrirana voda za ispiranje ili automatski podešen mašinski proces pranja mogu

ogrebatı završni sloj na vozilu, smanjiti njegovu dugotrajnost i sjaj, naročito kod tamnih vozila.

- ◆ Bilo bi najbolje da se pre pranja vozila konsultujete sa radnim osobljem u perionici kako biste izabrali proces pranja koji je najbezbedniji za vaš završni premaz.

#### Zaštita životne sredine

- ◆ Očistiti vozilo na mestu predviđenom za pranje, kako biste sprečili da otpadna voda koja sadrži ulje dospe u kanalizaciju i zagadi životnu sredinu.

#### Voskiranje

- ◆ Kako bi vozilo bilo ispolirano kao novo, preporučuje se poliranje i voskiranje karoserije.
- ◆ Voskiranje se preporučuje jednom mesečno, ili kada površina vozila više nije otporna na vodu.
- ◆ Pre voskiranja, obavezno oprati vozilo i osušiti karoseriju, čak i ukoliko se koristi kombinacija deterdženta i voska.
- ◆ Trebalo bi koristiti sredstvo za poliranje i vosak visokog kvaliteta. Ukoliko je polirani sloj karoserije ozbiljno ugrožen vremenskim uticajima, trebalo bi pored voska koristiti i sredstvo za čišćenje i poliranje. Pažljivo pratiti smernice proizvođača i mere za sprečavanje oštećenja. Hromirane površine i farbane površine bi takođe trebalo da se poliraju i voskiraju.
- ◆ Kada veliki deo površine karoserije dođe u dodir sa vodom a voda ne formira kapljice i zadržava se na površini, vozilo bi trebalo izvoskirati ponovo.

#### Održavanje završnog sloja

- ◆ Blagovremeno oprati vozilo nakon kiše. Nakon kiše, mrlje od kiše na karoseriji će se postepeno skupljati a koncentracija kiselih materijal iz kiše će se postepeno povećavati. Ukoliko se mrlje od kiše ne smeru čistom vodom što pre, vremenom će doći do oštećivanja završnog sloja farbe.
- ◆ Vozilo oprati posebnim sredstvom za čišćenje neutralnom tekućom vodom. Ne koristiti bazni prah za pranje, sapunjavu vodu i deterdžent, kako ne bi došlo do spiranja masnoće sa površine, što bi ubrzalo starenje završnog sloja farbe. Ukoliko vozilo perete

u perionici, radnici ne bi trebalo da koriste sredstvo za odvoskiranje kako bi se izbeglo oštećivanje završnog sloja farbe. Vozila koja se koriste pored mora ili u oblastima sa velikim zagađenjem, bi trebalo da se peru svakodnevno.

- ◆ Određeni veoma-nagrizajući ostaci (kao što su asfalt, ptičji izmet, insekti, itd.) bi trebalo da se uklanjaju blagovremeno. Te ostatke čistiti posebni sredstvom za čišćenje. Ne strugati ih nožem niti uklanjati benzinom, kako ne bi došlo do oštećivanja završnog sloja farbe.
- ◆ Izbegavati snažne udarce, sudare i ogrebotine na završnom sloju vozila. Ukoliko se primeti da je završni sloj ogreban, udubljen ili se ljušti, preporučujemo da se ti nedostaci poprave od strane ovlašćenog servisa kompanije SWM.

#### **Kombinovana svetla**

- ◆ Spoljašnja svetla se provetravaju kako bi se prilagodila na uobičajene promene pritiska. Zbog toga zaleđivanje/zamagljivanje svetala predstavlja prirodnu pojavu.
- ◆ U sledećim okolnostima, male kapi vode ili zamagljenje se mogu javiti na unutrašnjoj površini farova:

U vlažnim ili hladnim vremenskim uslovima (u ekstremno hladnim uslovima može doći do smrzavanja).

Vozilo je izloženo kiši ili se pere.

Kada je temperaturna razlika između dana i noći veća od 10°C.

- ◆ Navedena situacija je javlja usled prirodne pojave kada se vodena para iz toplog vazduha kondenzuje u faru vozila kada temperatura padne, što ne utiče na upotrebnost sijalice, pa nema potrebe za zamenom kompletnog sklopa svetala.

Možete proceniti da li je smrzavanje/zamagljivanje svetala normalno, primenom sledećih metoda:

1. Pokrenuti motor kada je vozilo u čistom i suvom okruženju.
2. Uključiti svetla i držati ih uključenim 30-40 min.
3. Vizuelna provera:

Na faru se formirao tanak sloj vodene pare (nema trakastih tragova od vode ili tragova curenja).

Zamagljena površina je < 50%.

#### **Održavanje unutrašnjosti**

Održavanje unutrašnjosti pre svega obuhvata čišćenje unutrašnjosti. Po završetku čišćenja unutrašnjosti, održavanje unutrašnjosti bi trebalo da se obavi na sledeći način:

- ◆ Nakon čišćenja instrument table, naneti sloj čistog zaštitnog voska na instrument tablu kako bi se usporilo starenje plastičnih delova i produžio upotrebnost plastičnih materijala.
- ◆ Naprskati poseban vosak za kožu na kožne delove i prebrisati ih suvom krpom.
- ◆ Na prozorska stakla, naprskati proizvode za zaštitu stakla kako bi se sprečilo zamagljivanje stakla tokom kišovitog i snežnog vremena odnosno tokom time.
- ◆ Neophodno je redovno održavati zaptivnu gumu na vozilu sredstvom za održavanje gume, koja takođe održava zaptivnu gumu elastičnom duže vreme.

#### **Pod**

- ◆ Pod čistiti visoko-kvalitetnom penom za čišćenje.
- ◆ Očistiti prašinu usisivačem, pa zatim kružnim pokretima očetkati tapacirani pod sunderom ili četkom natopljenom penom od deterdženta.

- ◆ Ne koristiti čistu vodu, kako bi se izbegla korozija na karoseriji. Molimo vas da tapacirani pod održavate što čistijim.

### Koža

- ◆ Ukoliko se kožni delovi vozila ne održavaju i ne čiste duže vreme, koža će biti vlažna, memljiva, bez sjaja, suva i ispucala, što neće uticati na zdravlje, ali će uticati na raspoloženje u vožnji. Zato, upotreba i održavanje kožnih delova u vozilu mora biti smišljeno i pedantno.
- ◆ Često usisavati prašinu i prljavštinu, naročito na pregibima i spojevima.
- ◆ Kožu čistiti mekom tkaninom umočenom u čistu vodu pa zatim ispolirati drugom mekom suvom krpom. Ukoliko je potrebno dodatno čišćenje, može se koristiti posebno sredstvo za čišćenje kože.

### Prozori

Pri čišćenju stakala, koristiti meku tkaninu i posebno sredstvo za čišćenje stakla. Ne koristiti abrazivna sredstva; u suprotnom će staklo biti ogrebano a može doći i do oštećenja uređaja za grejanje zadnjeg vetrobranskog stakla.

### Panorama krov

- ◆ Čišćenje zaptivne gume

Otvoriti panorama krov i očistiti zaptivnu gumu čistom mekom krpom pa zatim naneti ulje na bazi fluorida na zaptivnu gumu.

- ◆ Čišćenje i dopuna šine panorama krova

1. Otvoriti panorama krov do kraja i proveriti da li su posude za drenažu na levoj i desnoj šini zaprljane nečistoćama, prašinom, itd. Ukoliko to jeste slučaj, prebrisati nečistoće i prašinu na kliznoj šini panorama krova i očistiti je čistom i mekom krpom. Ukoliko se takođe prebriše i ulje za podmazivanje, dopuniti šinu uljem za podmazivanje.

2. Podići panorama krov. Proveriti da li u zadnjem žlebu za drenažu ima stranih materija. Ukoliko ih ima, očistiti ih. Proveriti da li u šini panorama krova ima stranih materija. Ukoliko ih ima, očistiti ih kako bi se sprečilo zapušivanje otvora za drenažu panorama krova.

3. Otvoriti panorama krov i proveriti da li se stakleni panel zaglavljuje prilikom otvaranja. Ukoliko to jeste slučaju, proveriti da u šini nema previše stranih materija ili prašine. Ukloniti ih i naneti odgovarajuću količinu maziva odnosno lubrikanta za podmazivanje i pomerati stakleni panel kako bi se u potpunosti podmazao.

4. Ukoliko se koristi previše maziva za podmazivanje, obrisati višak maziva mekom krpom kako bi se sprečilo prljanje unutrašnje lajsne u vozilu.

- ◆ Zamena maziva na šini

Otvoriti panorama krov i prebrisati otpadno mazivo sa šine čistom mekom krpom pa zatim naneti novo mazivo. Pritisnite prekidač za panorama krov kako biste proverili da li se staklo pomera neometano bez zastoja.

### Sigurnosni pojas

- ◆ Pri čišćenju sigurnosnog pojasa, umočiti sunđer ili meku tkaninu u vodu sa neutralnom sapunicom ili toplu vodu kako biste dovršili čišćenje.
- ◆ Oribati unutrašnjost prstena od šina čistom krpom umočenom u vodu sa blagom sapunicom.
- ◆ Redovno proveravati da sigurnosni pojas nije pohaban ili prekomerno izgreban.

#### **i** Pažnja

- ◆ Sigurnosni pojas se može uvući na špulnu tek kad se u potpunosti osuši, u suprotnom može doći do oštećenja špulne.

### Unutrašnje dekorativne lajsne, kao npr. oko instrument table

- ◆ Prilikom čišćenja instrument table, blago je prebrisati čistom i vlažnom mekom krpom.
- ◆ Ne brisati je uz primenu prevelike sile, jer može doći do oštećenje unutrašnjih lajsni.
- ◆ Pokušajte da koristiti blagi neutralni sapun i izbegavajte upotrebu jakih deterdženta i sapuna sa odmašćujućim dejstvom.
- ◆ Nije dozvoljeno navlaživati unutrašnje lajsne prilikom čišćenja.

### Održavanje pneumatika

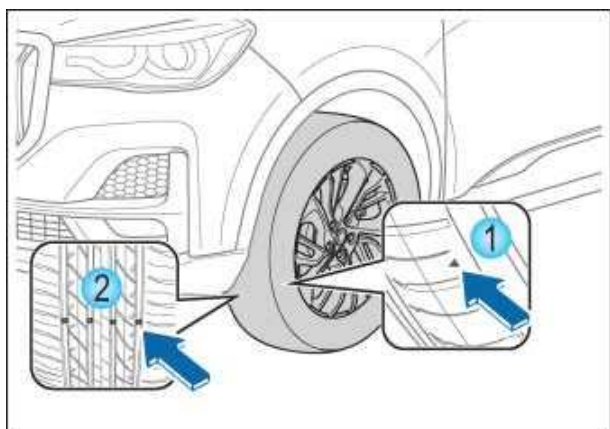

- ◆ Pneumatik sadrži pokazatelj habanja. Strelica ① predstavlja šablon po obodu pneumatika i koristi se kao pokazatelj habanja šare pneumatika. Ukoliko je površina pneumatika potrošena do ovog pokazatelja, pneumatik se ne može koristiti za bezbednu vožnju i mora se blagovremeno zameniti.
- ◆ Strelica ② predstavlja izdignuti "pokazatelj trošenja šare". Ukoliko je šara pneumatika potrošena do ovog pokazatelja, taj pneumatik se ne može koristiti za bezbednu vožnju i mora se blagovremeno zameniti.

### Zamena pozicija pneumatika

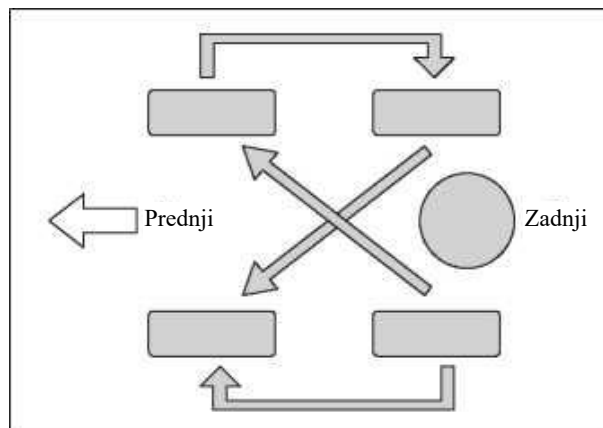

- ◆ Kako bi se izbeglo neravnomerno trošenje pneumatika i produžio upotrebnii vek pneumatika, zameniti pozicije pneumatika. Nakon zamene, podesiti pritisak u pneumaticima u skladu sa definisanim opsegom.

#### **Napomena**

- ◆ U slučaju vozila koje je opremljeno sistemom za praćenje pritiska u pneumaticima, otići do ovlašćenog servisa kompanije SWM radi zamene pozicija ili kompletne zamene pneumatika.
- ◆ Svaki put nakon montaže točkova, proveriti da li je zatezni momenat zavrtnjeva točka u skladu sa propisanim ( $160 \pm 10 \text{ N} \cdot \text{m}$ ).

### Pritisak u pneumaticima

- ◆ Pročitati preporučeni pritisak u pneumaticima sa nalepnice koja se nalazi na stubu B na vozačevoj strani (navedeni pritisak se odnosi na letnje i zimske pneumatike).
- ◆ Pneumatik mora biti hladan prilikom provere pritiska. Pritisak može biti blago povišen od definisane vrednosti kada temperatura poraste, ali ne bi trebalo da dolazi do smanjenja pritiska.
- ◆ Kod nekih modela, trenutni pritisak u pneumaticima se može očitati iz informacija koje su prikazane na informativnom ekranu instrument table.

- ◆ Pritisak u pneumaticima proveravati najmanje jednom mesečno kao i pre dugih putovanja. Pritisak u pneumaticima mora zadovoljiti određene uslove, kako bi se izbegle nezgode.

### ⚠ Upozorenje

- ◆ Nedovoljan pritisak u pneumaticima može dovesti do krivljenja guma. Zatim, guma se može lako pregrejati, što može dovesti do ljuštenja šare i pucanja pneumatika. Prekomerni ili prenizak pritisak u pneumaticima može dovesti do preranog habanja pneumatika, umanjiti stabilnost vozila u vožnji, izazvati saobraćajnu nezgodu, pa čak i dovesti do fizičke povrede i ugroziti život.

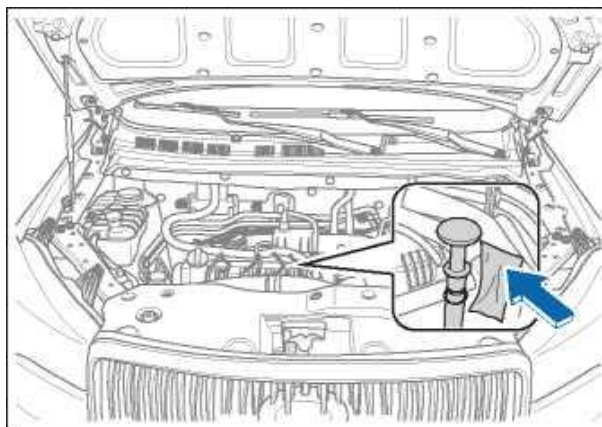

2. Izvući merni štapić za ulje i staviti krpu sa donje strane štapića kako ulje ne bi kapalo sa štapića, pa zatim obrisati kapi.
3. Ubaviti merni štapić za ulje do kraja.

## Održavanje prostora ispod haube

### Motorno ulje

- ◆ Koristiti ulje odgovarajućih specifikacija.
- ◆ Specifikacije ulja navedene na ambalaži se moraju proveriti prilikom kupovine motornog ulja. Specifikacije navedene na ambalaži moraju biti u skladu sa smernicama za upotrebu vozila.

### Provera nivoa ulja u motoru

Nakon što se motor ohladi, ugastiti motor i proveriti nivo ulja pomoću mernog štapića.

1. Nakon tačnog očitavanja nivoa, parkirati vozilo na ravnu površinu i ugastiti motor na oko 30 minuta kako bi se ulje vratilo u karter.

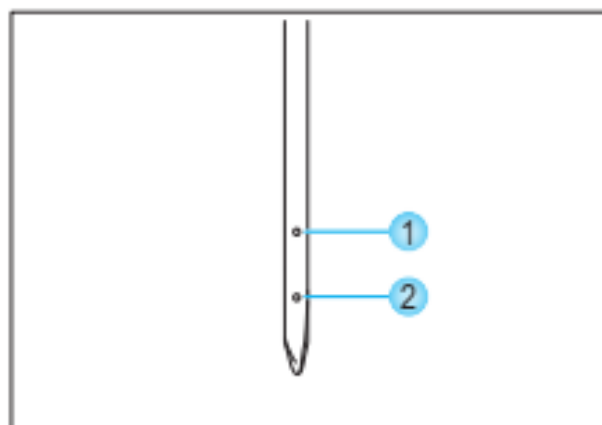

4. Izvući merni štapić za ulje i proveriti nivo.
  - ① Gornja vrednost na skali za ulje
  - ② Donja vrednost na skali za ulje

### 🛡 Zaštita životne sredine

- ◆ Nivo ulja ne sme premašiti gornju graničnu vrednost na skali mernog štapića; u suprotnom može doći do prажnjenja ulja u atmosferu preko izduvnih gasova.
5. Normalan nivo ulja bi trebalo da bude između gornje i donje granične vrednosti. Ukoliko je nivo ulja niži ili malo viši od donjeg podeoka na skali, potrebno je dodati u motor ulje istih specifikacija.

## Zaštita životne sredine

- ◆ Otpadno ulja odlagati u skladu sa propisima i zakonima o zaštiti životne sredine. Otpadno ulje nikada ne bacati direktno na deponiju, u kanalizaciju ili u zemlju.

## Dopuna motornog ulja

- ◆ Odviti poklopac za sipanje ulja i pažljivo doliti 0,5l ulja odgovarajućih specifikacija.
- ◆ Ponovo proveriti nivo ulja, nakon dva minuta.
- ◆ Ulje dopunjavati kada je to potrebno.
- ◆ Nakon dopune zategnuti poklopac za sipanje ulja.

### Upozorenje

- ◆ Prilikom dopune ulja, voditi računa da se izbegne kapanje ulja na vrele delove motora; u suprotnom može doći do požara.
- ◆ Ukoliko vaša koža dođe u dodir sa uljem, morate ga temeljno isprati.

### Napomena

- ◆ Ukoliko se vozilo koristi na temperaturi nižoj od -20°C, upotreba ulja 5W/30 može dovesti do dužeg paljenja. Preporučuje se upotreba motornog ulja 0W/30 ili 0W/40.

## Rashladna tečnost motora

- ◆ Mora se koristiti rashladna tečnost odgovarajućih specifikacija.
- ◆ Specifikacije rashladne tečnosti navedene na ambalaži se moraju proveriti prilikom kupovine rashladne tečnosti. Navedene specifikacije moraju biti u skladu sa smernicama za upotrebu vozila.

### Napomena

- ◆ Na početku zime, proveriti da li je rashladna tečnost u vozilu podesna za klimatske uslove u vašoj oblasti i izabrati odgovarajući tip rashladne tečnosti na osnovu najniže temperature sredine u vašoj oblasti.

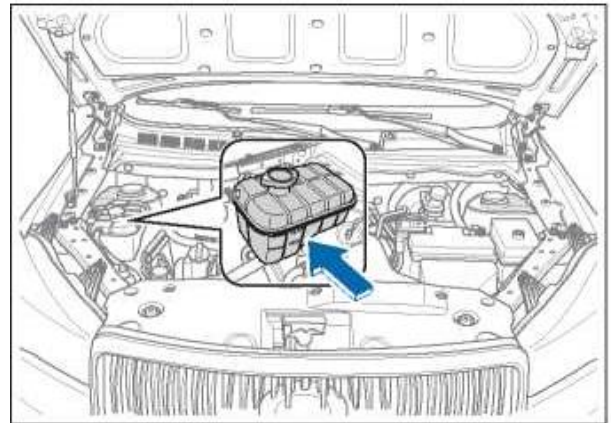

- ◆ Kada se motor ohladi, proveriti nivo u rezervoaru za rashladnu tečnost. Normalan nivo rashladne tečnosti bi trebalo da bude između "MAX" i "MIN" podeoka na skali.
- ◆ Nivo rashladne tečnosti u rezervoaru rashladne tečnosti se može menjati u zavisnosti od temperature motora. Ukoliko je nivo niži od "MIN" podeoka, dopuniti rashladnu tečnost kako bi nivo bio između "MAX" i "MIN" podeoka na skali.



### Metoda dopune rashladne tečnosti (rashladna tečnost se mora sipati kada je motor hladan)

1. Skinuti poklopac sa rezervoara rashladne tečnosti pa zatim dopuniti rashladnu tečnost do "MAX" podeoka na skali.
2. Vratiti poklopac rezervoara rashladne tečnosti, pokrenuti motor, pritisnuti papučicu gasa 3-4 puta i održavati motor na srednjem broju obrtaja (2.500-3.500 o/min). Motor ne sme raditi ovako duže od 32s, kako bi se sprečila toplotna ekspanzija rashladne tečnosti.
3. Ukoliko nivo rashladne tečnosti u rezervoaru opadne, dopuniti rashladnu tečnost do maksimalnog podeoka na skali.
4. Zategnuti poklopac na rezervoaru rashladne tečnosti i zagrejati motor sve dok se termostat ne otvori.
5. Nakon što se motor ohladi do temperature sredine, proveriti da li je nivo rashladne tečnosti u rezervoaru u skladu sa propisanim (između "MIN" i "MAX" podeoka na skali).

#### **⚠ Upozorenje**

- ◆ Kada su motor i rashladna tečnost vrela, ne skidati poklopac sa rezervoara rashladne tečnosti, kako bi se izbegle opekotine.
- ◆ Ne koristiti vodu umesto rashladne tečnosti.

#### **♻ Zaštita životne sredine**

- ◆ Otpadnu rashladnu tečnost odlagati u skladu sa propisima i zakonima o zaštiti životne sredine. Otpadnu rashladnu tečnost nikada ne bacati direktno na deponiju, u kanalizaciju ili u zemlju.

### Kočiona tečnost

- ◆ Mora se koristiti kočiona tečnost odgovarajućih specifikacija.
- ◆ Specifikacije kočione tečnosti navedene na ambalaži se moraju proveriti prilikom kupovine kočione tečnosti. Navedene specifikacije moraju biti u skladu sa smernicama za upotrebu vozila.

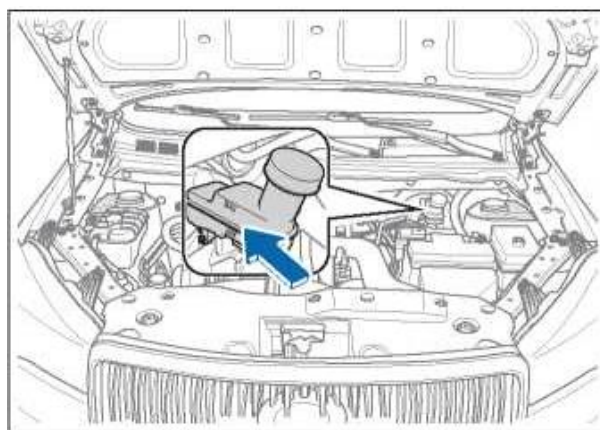

- ◆ Normalan nivo kočione tečnosti bi trebalo da bude između "MAX" i "MIN" podeoka na skali. Ukoliko je nivo niži od "MIN" podeoka, dopuniti kočionu tečnost kako bi nivo bio između "MAX" i "MIN" podeoka na skali.

#### **⚠ Upozorenje**

- ◆ Držati kočionu tečnost van dohvata dece.
- ◆ Sprečiti prskanje kočione tečnosti po završnom sloju vozila. Ukoliko se kočiona tečnost rasprši po završnom sloju vozila, odmah je isprati čistom vodom.

#### **♻ Zaštita životne sredine**

- ◆ Otpadnu kočionu tečnost odlagati u skladu sa propisima i zakonima o zaštiti životne sredine. Otpadnu kočionu tečnost nikada ne bacati direktno na deponiju, u kanalizaciju ili u zemlju.

## Tehnički zahtevi za kočionu tečnost

1. Potpuno nova kočiona tečnost je svetlo žuta i providna i mora se redovno menjati (2 godine/40.000 km). Ukoliko se prilikom svakodnevne provere utvrdi da je kočiona tečnost tamno braon, preporučuje se da se kočiona tečnost odmah zameni.
2. Nije dozvoljeno mešanje kočione tečnosti sa vodom, alkoholom, benzinom, dizelom ili drugim organskim tečnostima; u suprotnom će doći do ozbiljnog oštećenja kočionog sistema.
3. Preporučuje se upotreba standardne originalne kočione tečnosti HYZ4 (DOT4).

Tačka ključanja (ERBP):  $\geq 255^{\circ}\text{C}$

Vlažna tačka ključanja (WERBP):  $\geq 155^{\circ}\text{C}$ .

Kinematička viskoznost na  $-40^{\circ}\text{C}$  ( $\text{mm}^2/\text{s}$ ):  $\leq 1000$

pH vrednost: 7,0~11,5

## Tečnost za vetrobranskog staklo

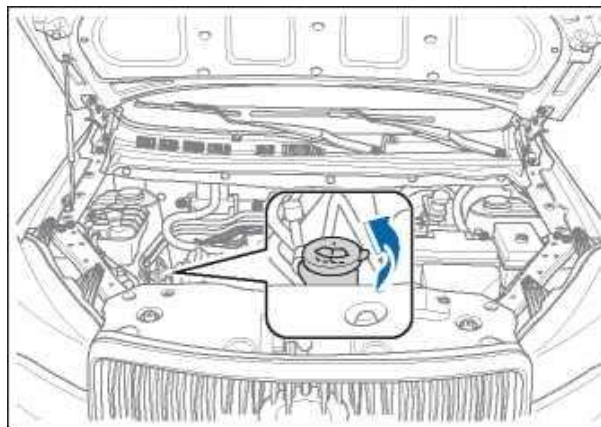

Proveriti nivo tečnosti za vetrobransko staklo u njenom rezervoaru. Ukoliko je nivo ove tečnosti u rezervoaru prenizak, dopuniti tečnošću ili smešom tečnosti za vetrobransko staklo i vode. Teško je potpuno očistiti vetrobransko staklo čistom vodom.

### **⚠ Upozorenje**

- ◆ Ne mešati deterdžent za vetrobranskog staklo sa bilo kakvim aditivom; u suprotnom će se formirati mrlje od ulja ili druge osušene mrlje na vetrobranskom staklu nakon pranja, što će u znatnoj meri uticati na vidno polje. To može dovesti do saobraćajne nezgode.

### **ⓘ Pažnja**

- ◆ Umesto deterdženta se ne sme koristiti voda sa sapunom ili antifriz; u suprotnom može doći do ljuštenja završnog sloja farbe na vozilu.
- ◆ Ne mešati deterdžent za vetrobransko staklo i druga sredstva za čišćenje, jer u suprotnom može doći do zapušanja mlaznice raspršivača zbog razlaganja deterdženta.

## Održavanje akumulatora

### Redovno održavanje akumulatora

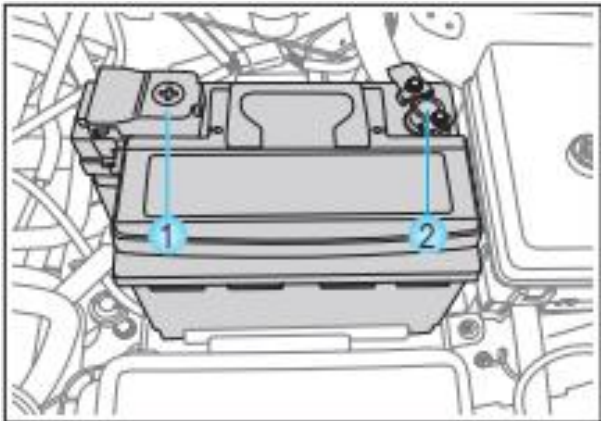

- ① Pozitivna elektroda
- ② Negativna elektroda

### Upotreba i održavanje akumulatora

- ◆ Kako bi se produžio upotrební vek akumulatora i zadržao normalan rad električnog sistema vozila, preporučuje se sledeće:

Sprečiti prekomerno punjenje akumulatora ili dugotrajan gubitak struje.

Držati akumulator dalje od izvora toplote i otvorenog plamena. Prilikom punjenja i upotrebe akumulatora omogućiti ventilaciju, kako bi se sprečile opekotine.

Sprečiti dugotrajan crpljenje jake struje iz akumulatora.

Čvrsto montirati akumulator na vozilo kako bi se sprečile vibracije.

Često proveravati da li su steznica i elektroda akumulatora čvrsto povezane i imaju dobar kontakt, kako bi se sprečilo varničenje koje može izazvati eksploziju akumulatora. Ukloniti okside i sulfate nataložene na steznici akumulatora i premazati vazelinom kako bi se sprečilo rđanje.

- ◆ Prilikom vožnje u hladnim oblastima, izbegavati potpuno pražnjenje akumulatora kako bi se sprečilo zamrzavanje elektrolita.
- ◆ Redovno proveravati površinu akumulatora kao i pozitivan i negativan priključak. Uveriti se da su i pozitivan i negativan priključak akumulatora čvrsto povezani te da nema korozije.
- ◆ Proveriti da akumulator nije napukao, da nije naduven, itd. U slučaju bilo koje slične pojave, što pre posetiti servis kompanije SWM radi popravke.
- ◆ Vodonik koji se stvara iz akumulatora tokom punjenja je zapaljiv i eksplozivan. Zato obratiti pažnju na sledeće stvari pre punjenja:
  1. Prilikom punjenja akumulatora punjačem, skinuti akumulator kako bi se sprečile nezgode.
  2. Uveriti se da je punjač isključen prilikom povezivanja i skidanja kabla za punjenje akumulatora.

### Zamena akumulatora

Akumulator zameniti novim akumulatorom istog modela i specifikacija. Molimo vas da posetite ovlašćeni servis kompanije SWM radi skidanja, zamene i ugradnje akumulatora.

### 🚫 Zaštita životne sredine

- ◆ Akumulator se mora reciklirati od strane kvalifikovanih organizacija, kako bi se izbeglo zagađivanje životne sredine i povređivanje rukovaoca.

## Informacije o vozilu

Error! Use the Home tab to apply 标题 to the text that you want to appear here.

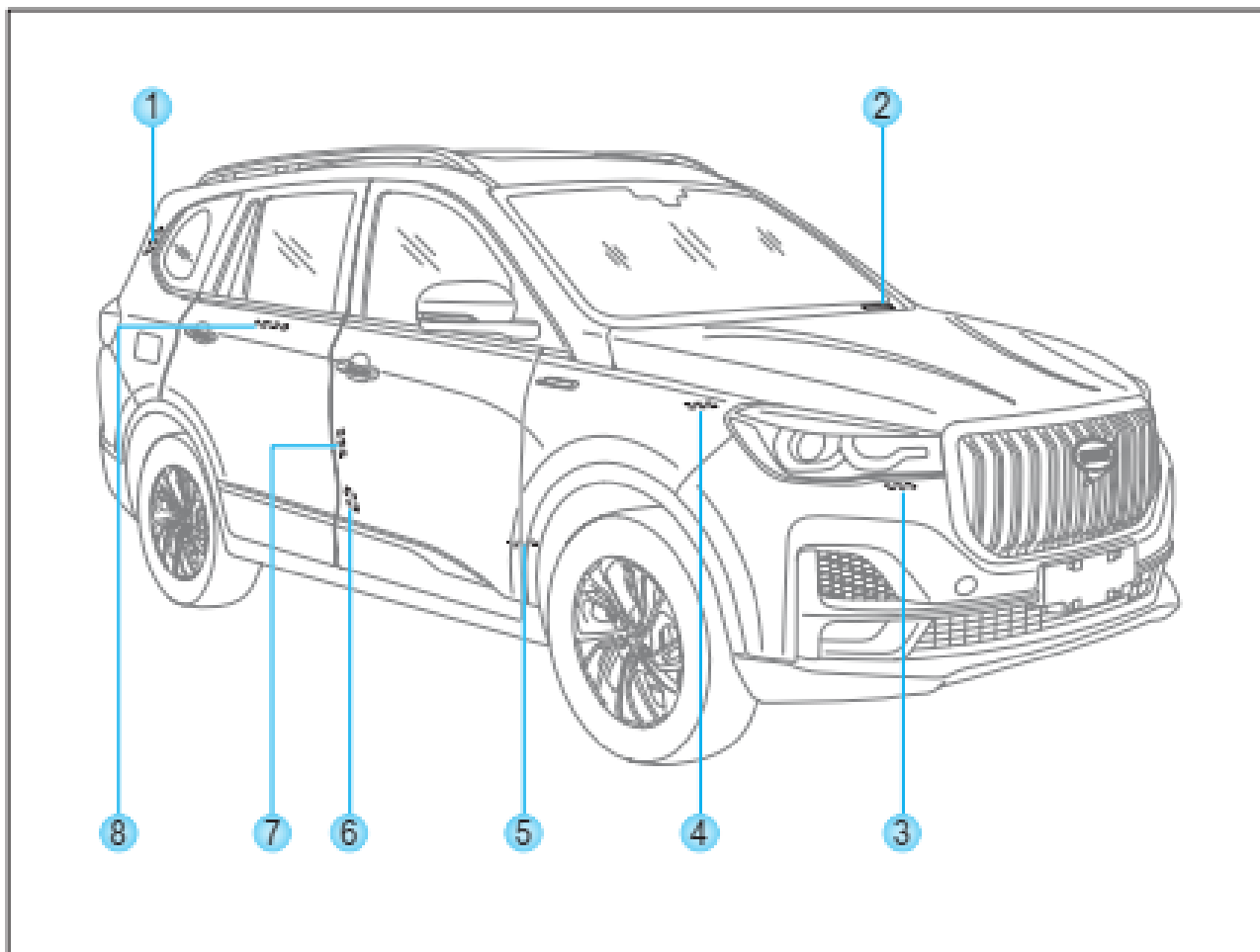

Identifikacioni broj vozila (VIN) predstavlja oznaku vozila. To je jedinstven broj. Taj broj je:

- ① Zalepljen na desnoj strani konstrukcije zadnjih vrata
- ② Zalepljen na rezervisanom otvoru na donjoj levoj strani prednjeg vetrobranskog stakla.
- ③ Zalepljen na kućištu menjača
- ④ Zalepljen na metalnoj pločici na prednjem delu putničke kabine
- ⑤ Ugraviran na poprečnoj gredi ispod suvozačevog sedišta
- ⑥ Zalepljen ispod desnog stuba B (identifikaciona pločica vozila)
- ⑦ Zalepljen na unutrašnjoj metalnoj pločici ispod desnog stuba B
- ⑧ Zalepljen na unutrašnjoj pločici desnih zadnjih vrata

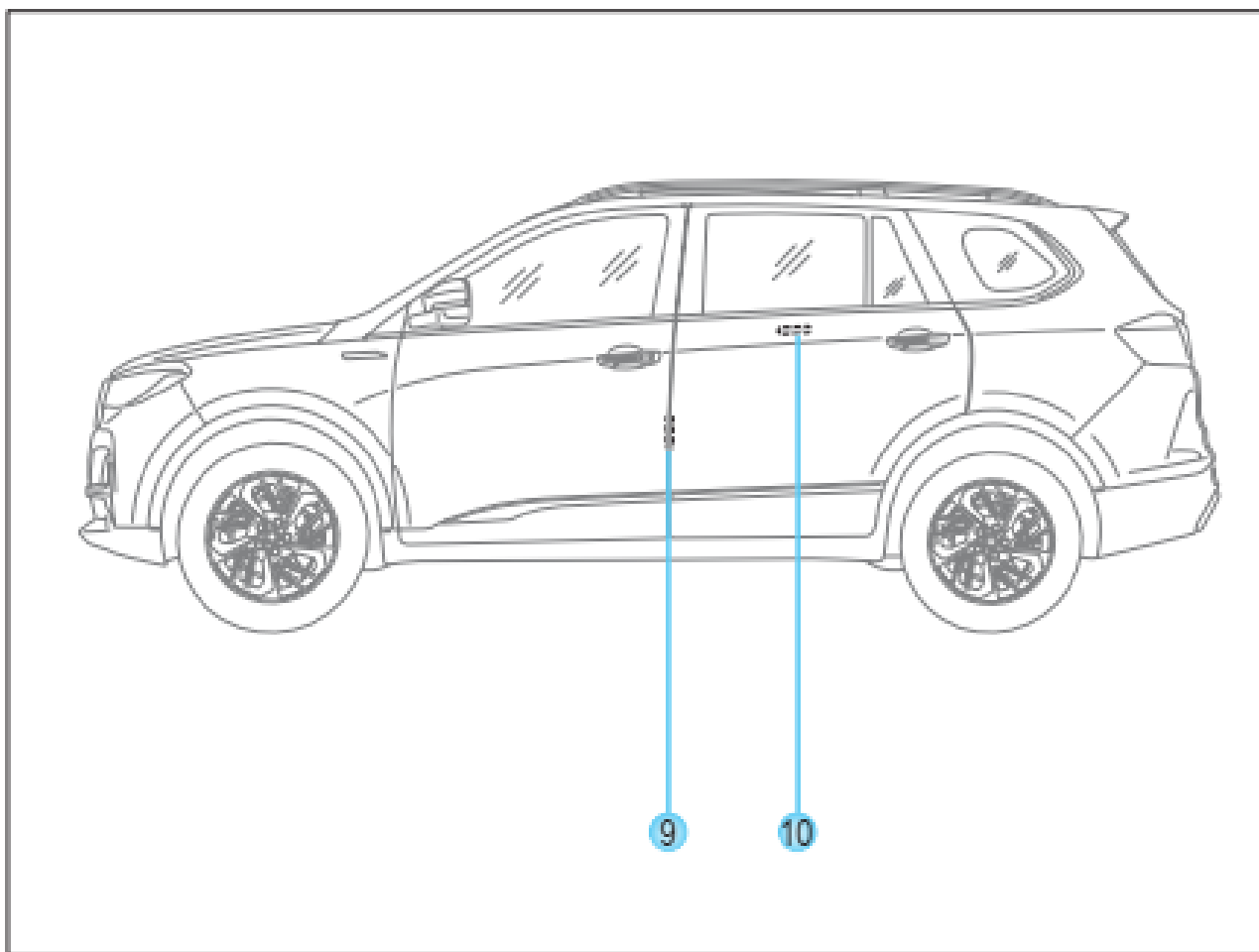

- ⑨ Zalepljen na unutrašnjoj metalnoj pločici ispod levog stuba B
- ⑩ Zalepljen na unutrašnjoj pločici levih zadnjih vrata

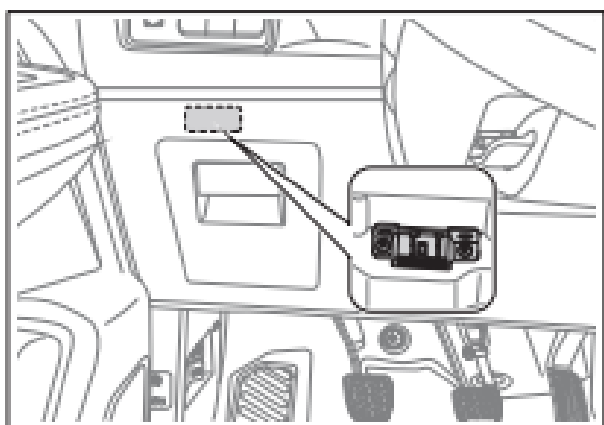

- ◆ Pročitati identifikacioni broj vozila (VIN) sa interfejsa dijagnostike.

Interfejs dijagnostike se nalazi na zadnjoj levoj strani instrument table, odakle se mogu pročitati podaci kao što je identifikacioni broj vozila (VIN) i informacije o statusu vozila pomoću dijagnostičkog ispitivača.

## Identifikaciona pločica proizvođača

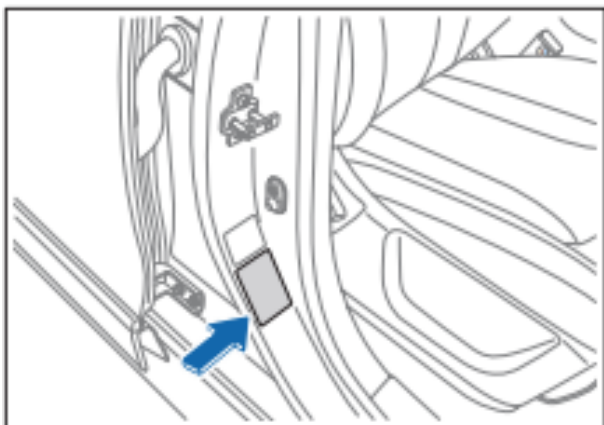

- ◆ Identifikacionu pločicu proizvođača zalepiti ispod desnog stuba B.
- ◆ Identifikaciona pločica proizvođača sadrži informacije kao što su marka, model kompletnog vozila, model motora, identifikacioni broj vozila (VIN), fabrički broj.

## Model i broj motora

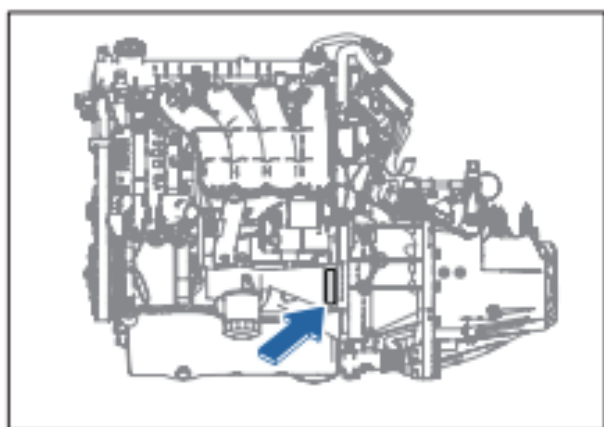

- ◆ Model i broj SWE20 motora  
Model i broj SWE20 motora su ugravirani na bloku motora.

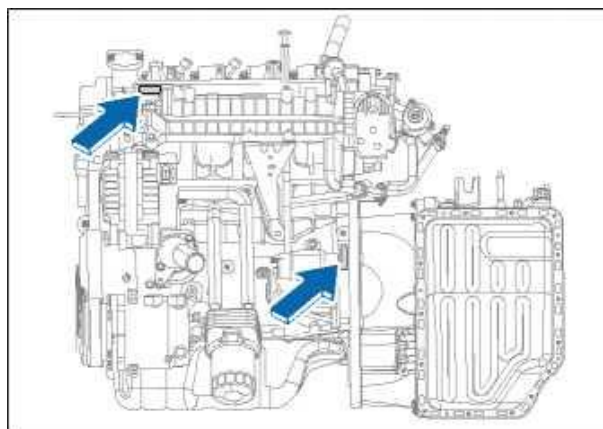

- ◆ Model i broj SWD15T motora

Model i broj SWD15T motora su ugravirani na glavi motora i na bloku motora.

## Mikrotalasni otvor

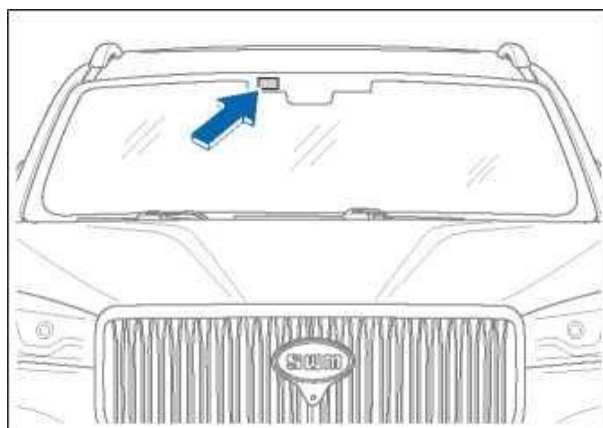

Kako bi ugradnja i očitavanje elektronske nalepnice vozila bilo moguće, trebalo bi ostaviti mali otvor na desnoj strani prednjeg vetrobranskog stakla.

### **Napomena**

- ◆ Prilikom lepljenja elektronske nalepnice ne preklapati je sa okvirom stakla ili drugim predmetima.



## Tehnički parametri

### Tehnički parametri kompletnog vozila

Stavka		Podatak				
Model kompletnog vozila		JKC6470P6CY	JKC6470Q6ZY	JKC6470Q6CY	JKC6480B6S1	
Model motora		SWE20	SWD15T	SWD15T	SWD15T	
Model menjača		HCXYEG20FF	HCXY	XYDSI575F6	SWD15TFF	
Pogonski sistem		Motor napred, prednji pogon	Motor napred, prednji pogon	Motor napred, prednji pogon	Motor napred, prednji pogon	
Dimenzije	Dimenzije kompletnog vozila	Dužina [mm]	4750	4750	4750	4750
		Širina [mm]	1860	1860	1860	1860
		Visina [mm]	1770/1780	1770/1780	1770/1780	1770/1780
	Trak (razmak između točkova)	Napred [mm]	1580	1580	1580	1580
		Nazad [mm]	1560	1560	1560	1560
	Međuosovinsko rastojanje [mm]		2750	2750	2750	2750
	Prednji amortizer [mm]		913	913	913	915
	Zadnji amortizer [mm]		1087	1087	1087	1085
	Prednji prilazni ugao [°]		19	19	19	19
	Zadnji prilazni ugao [°]		23	23	23	23
Masa	Bruto težina [kg]		2075	2120	2070	2120
	Težina praznog vozila [kg]		1550	1595	1545	1595
	Osovinsko opterećenje	Prednje [kg]	846/950 (bez opterećenja/puno opterećenje)	895/1036 (bez opterećenja/puno opterećenje)	840/1010 (bez opterećenja/puno opterećenje)	895/1036 (bez opterećenja/puno opterećenje)
		Zadnje [kg]	704/1125 (bez opterećenja/puno opterećenje)	700/1084 (bez opterećenja/puno opterećenje)	705/1060 (bez opterećenja/puno opterećenje)	700/1084 (bez opterećenja/puno opterećenje)
Performanse	Minimalni klirens [mm]		191	186	186	172
	Maksimalna sposobnost savladavanja uspona [%]		30	30	30	38
	Maksimalna brzina [km/h]		175	185	185	185
	Emisioni standard		China VI	China VI	China VI	China VI
	Broj putnika		7	5/6/7	5/6/7	5/6/7



## Tehnički parametri motora

Stavka	Podatak	
Model motora	SWE20	SWD15T
Tip pogona	Motor napred, prednji pogon	Motor napred, prednji pogon
Prečnik cilindra x hod klipa [mm]	82,5×93	75×84,8
Zapremina motora [mL]	1988	1498
Stepen kompresije	10:1	9:1
Maksimalni neto obrtni moment/brzina [N•m/(o/min)]	185/4000	212/2000~4000
Nazivni obrtni moment/brzina [N•m/(o/min)]	190/4000	220/2000~4000
Maks. snaga/brzina (kw/(o/min))	100/6000	110/5600
Nazivna snaga/brzina [kW/(o/min)]	105/6000	115/5600
Brzina u praznom hodu [o/min]	750±50	750±50
Redosled paljenja	1-3-4-2	1-3-4-2
Kombinovana potrošnja goriva [L/100km]	7,9	8,1(MM+AM)
		7,9(DCT)

## Tehnički parametri šasije

Stavka			Podatak	
Pneumatik	Standardni pneumatik	Specifikacije	225/65 R17, 225/60 R18	
		Pritisak u prednjem pneumaticu [kPa]	220 (bez opterećenja)/250 (puno opterećenje)	
		Pritisak u zadnjem pneumaticu [kPa]	220 (bez opterećenja)/250 (puno opterećenje)	
	Rezervni točak	Specifikacije	T155/80 R17	
		Pritisak u pneumaticu [kPa]	420	
Točak	Dinamička ravnoteža	Jedna strana [g]	≤10	
	Parametri centriranosti	Prednji točak	Zatur osovinnice rukavca točka	4°26'±45'
			Nagib prednjeg točka	5'±45'
			Usmerenost prednjeg točka	5'±5'(0~1,044mm)
			Ukupna usmerenost prednjeg točka	10'±10'(0~2,027mm)
		Zadnji točak	Nagib osovinnice rukavca točka	11,68°
			Nagib zadnjeg točka ka spolja	-54'±30'
			Usmerenost zadnjeg točka	6,5'±10'(-0,36~1,69mm)
			Ukupna usmerenost zadnjeg točka	13'±20'(-0,72~3,38mm)
Standard provjere na	Papučica kočnice	Slobodan hod [mm]	9,5	
	Papučica kvačila	Slobodan hod [mm]	10	
	Frikciona ploča	Debljina (prednja)[mm]	2~10	
		Debljina (zadnja)[mm]	2~9(MT+AT)	
			2~8(DCT)	

## Tip i vrsta tečnosti za dopunu za kompletno vozilo

Stavka		Specifikacije	Kapacitet
Gorivo	China V	bezolovni benzin 92	54L
	China VI	bezolovni benzin 92	52L
Motorno ulje	1,5T(MT+AT)	SP 5W/30 (potpuno sintetičko)	4,5L
	1,5T(DCT)	SP 5W/30	4,5L
	2,0L(MT)	SP 5W/30 (potpuno sintetičko)	3,8L
Rashladna tečnost	MT+AT	RLFD-101	6L
	DCT	RLFD-101	6±0,5L
Koćiona tečnost		DOT4	650mL
Rashladna tečnost za klima uređaj	MT+AT	R134a	720±30g
	DCT	R134a	480 g (jedan isparavač)
			720 g (dvostruki isparavač)
Ulje za manuelni menjač	5MT	GL-4 75W/90	2,2L
	6MT	GL-4 80W/90	1,9L
Ulje za automatski menjač	AT	FUCHS FES 209-3292 ATF	7,5L
	DCT	BOT 351 FE Plus	Dozvoljena količina za dopunu 5,5±0,1 L; Rezidualna količina u sistemu prenosa iz fabrike: 1,8±0,1 L Količina za dopunu prilikom ponovne montaže: 4 L

## Smernice za korisnike

Ovo uputstvo predstavlja ugovor kojim se definišu, menjaju i ukidaju prava i obaveze u pogledu odgovornosti za kvalitet proizvoda i postprodajne usluge, između korisnika i nas kao proizvođača. Molimo vas da pažljivo pročitate ovog uputstvo pre upotrebe.

Uputstvo za upotrebu koje dolazi sa novim vozilom takođe sadrži puno važnih informacija o upotrebi i održavanju. Molimo vas da ga pažljivo pročitate.

Uz ovo uputstvo i račun o kupovini vozila, imate pravo na usluge kao što su popravka, prvi servis novog vozila i garancija kvaliteta u bilo kom servisu koji je ovlašćen od strane kompanije Brilliance Shineray Chongqing Automobile Co., Ltd.

Posebni saveti: Proizvoljna zamena delova i nadogradnja vozila mogu uticati na mehaničke i bezbednosne performanse vozila ili njegov upotrební vek, a mogu čak dovesti i do kršenja nacionalnih ili lokalnih zakona i propisa ili odredbi drugih relevantnih dokumenata.

Sve informacije iz ovog uputstva predstavljaju ažurirane podatke u trenutku publikacije. Kompanija Brilliance Shineray Chongqing Automobile Co., Ltd. zadržava prava na izmene ovog uputstva bez bilo kakvog obaveštenja i neće snositi nikakvu odgovornost po tom osnovu.

Posebni saveti: Ovo uputstvu sadrži definiciju porodičnog automobila i neporodičnog automobila:

- ◆ Porodični automobil: Neposlovni putnički automobil u privatnom vlasništvu, koji se koristi za potrebe porodice.
- ◆ Neporodični automobil: A: putnički automobil u vlasništvu organizacije ili automobil koji se koristi u službene ili kolektivne svrhe (kao vlasnik na saobraćajnoj dozvoli bi trebalo da bude naznačen naziv organizacije ili udruženja); B: poslovno vozilo (kao namena vozila na saobraćajnoj dozvoli bi trebalo da bude navedeno: poslovno); C: specijalno vozilo, kamion.